



Electrolux



electrolux.com/register



ECC83410CK

CS	Návod k použití Varná deska	3
PL	Instrukcja obsługi Płyta grzejna	20
SK	Návod na používanie Varný panel	38

INSTALACE / INSTALACJA / INŠTALÁCIA

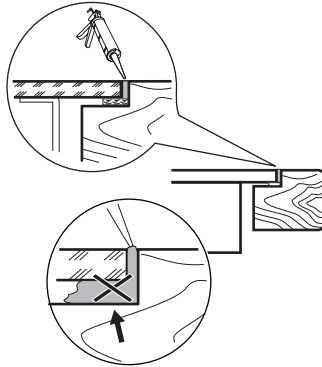
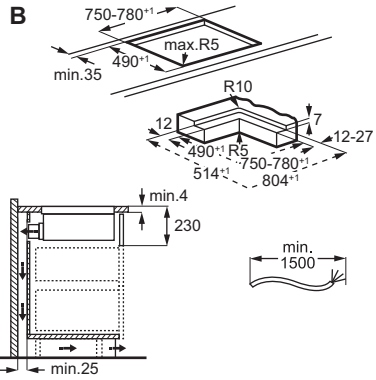
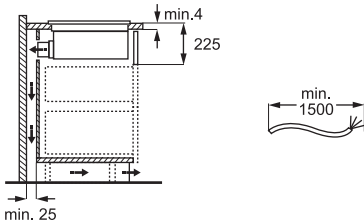
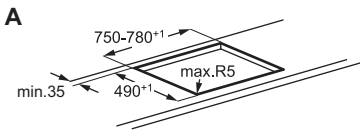
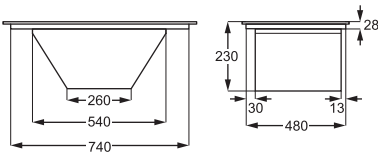
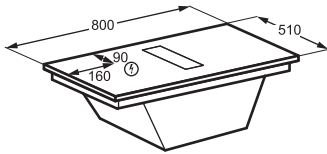
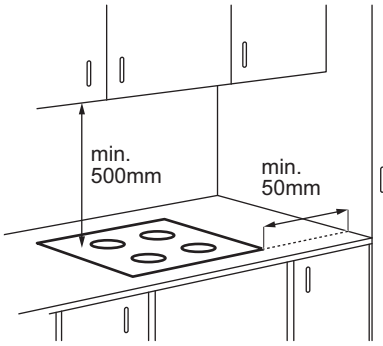

www.youtube.com/electrolux
www.youtube.com/aeg

How to Install your
 AEG/Electrolux Extractor Hob



1. BEZPEČNOSTNÍ INFORMACE.....	4	8. ČIŠTĚNÍ A ÚDRŽBA.....	15
2. BEZPEČNOSTNÍ POKYNY.....	6	9. ODSTRAŇOVÁNÍ ZÁVAD.....	17
3. SESTAVA.....	9	10. TECHNICKÉ ÚDAJE.....	17
4. PŘED PRVNÍM POUŽITÍM.....	10	11. ENERGETICKÁ ÚČINNOST.....	18
5. POPIS VÝROBKU.....	11	12. POZNÁMKY K OCHRANĚ ŽIVOTNÍHO PROSTŘEDÍ.....	19
6. DENNÍ POUŽÍVÁNÍ.....	12		
7. PŘÍRUČKA K PEČENÍ.....	14		

1. ⚠ BEZPEČNOSTNÍ INFORMACE

Tento návod si pečlivě přečtěte ještě před instalací spotřebiče a jeho prvním použitím. Výrobce nenese odpovědnost za žádný úraz ani škodu v důsledku nesprávné instalace nebo použití. Návod k použití vždy uchovávejte na bezpečném a přístupném místě pro jeho budoucí použití.

1.1 Bezpečnost dětí a postižených osob

- Tento spotřebič smí používat děti starší osmi let nebo osoby se sníženými fyzickými, smyslovými nebo duševními schopnostmi nebo osoby bez patřičných zkušeností a znalostí, pouze pokud tak činí pod dozorem nebo obdrželi instrukce týkající se bezpečného provozu spotřebiče, a pokud rozumí rizikům spojeným s provozem spotřebiče. Děti mladší osmi let a osoby

s rozsáhlým a komplexním postižením bez stálého dozoru udržujte z dosahu spotřebiče.

- Zabraňte dětem, aby si hrály se spotřebičem .
- Uchovávejte obal mimo dosah dětí a řádně jej zlikvidujte.
- VAROVÁNÍ: Spotřebič a jeho přístupné části se při použití zahřívají na vysokou teplotu. Během používání a chlazení držte děti a domácí zvířata v bezpečné vzdálenosti.
- Aktivujte dětskou bezpečnostní pojistku, pokud je k dispozici.
- Děti nesmí provádět čištění ani údržbu spotřebiče bez dozoru.

1.2 Všeobecné bezpečnostní informace

- Spotřebič je určen výhradně pro přípravu jídel.

- Tento spotřebič je určen k použití v běžném domácím použití.
- Tento spotřebič lze používat v kancelářích, hotelových pokojích, motelech, agropenzionech a v podobných ubytovacích zařízeních, kde využití nepřesahuje průměrnou úroveň využití v domácnosti.
- VAROVÁNÍ: Nebezpečí požáru: Na varné plochy nepokládejte žádné předměty.
- UPOZORNĚNÍ: Je nutné dohlížet na proces vaření U krátkodobého vaření je nutné vykonávat nepřetržitý dohled.
- VAROVÁNÍ: Příprava jídel s tuky či oleji na varné desce bez dozoru může být nebezpečná a způsobit požár.
- VAROVÁNÍ: Spotřebič a jeho přístupné části se při použití zahřívají na vysokou teplotu. Nedotýkejte se topných článků.
- Kouř signalizuje přehřátí. K hašení ohně na vaření nikdy nepoužívejte vodu. Vypněte spotřebič a zakryjte plameny např. požární příkrývkou nebo víkem.
- VAROVÁNÍ: Spotřebič nesmí být napájen přes externí spínací zařízení, jako je časovač, nebo připojován k okruhu, který je pravidelně zapínán a vypínán jiným nástrojem.
- Na povrch varné desky nepokládejte žádné kovové předměty jako nože, vidličky, lžice nebo pokličky, protože by se mohly zahřát na velmi vysokou teplotu.
- Nepoužívejte spotřebič, dokud není nainstalován do vestavné konstrukce.
- K čištění spotřebiče nepoužívejte proud vody ani páru.
- Po použití vypněte příslušnou část varné desky ovladačem a nespolehejte na detektor přítomnosti nádob.
- VAROVÁNÍ: Je-li povrch prasklý, vypněte spotřebič, abyste zabránili možnému úrazu elektrickým proudem. Je-li spotřebič k elektrické síti připojen prostřednictvím rozvodné skříňky, odpojte spotřebič od napájení vyjmutím pojistky. V každém případě kontaktujte autorizované servisní středisko.
- V místnosti, kde je spotřebič nainstalován, zajistěte správnou ventilaci, která zabrání zpětnému toku plynů do místnosti ze spotřebičů spalujících plyn nebo jiná paliva, včetně otevřených topenišť.

- Ujistěte se, že větrací otvory nejsou zakryté a spotřebič vzduch neodvádí do kouřovodu, kterým jsou odváděny kouř a pára z jiných spotřebičů (ústřední vytápění, termosifon, ohřívače vody atd.).
- Nedodržení těchto pokynů může vést k zpětnému toku spalovacích plynů, což může způsobit riziko otravy oxidem uhelnatým nebo udušení.
- Když spotřebič pracuje společně s dalšími spotřebiči, maximální podtlak vytvářený v místnosti by neměl překročit hodnotu 0,04 mbar.
- Vyčistěte filtr odsávače a pravidelně odstraňujte tukové usazeniny, abyste zabránili riziku požáru.
- Je-li napájecí kabel poškozený, smí ho vyměnit pouze výrobce, autorizované servisní středisko nebo osoby s podobnou příslušnou kvalifikací. Jinak by mohlo dojít k úrazu elektrickým proudem.
- Pokud je spotřebič připojen přímo k napájení, elektroinstalace musí být vybavena izolačním zařízením, které umožňuje odpojení všech pólů spotřebiče od zdroje napájení. Úplné odpojení musí být v souladu s podmínkami uvedenými v kategorii přepětí III. V pevné elektroinstalaci musí být začleněn prvek pro odpojení od sítě v souladu s elektroinstalačními předpisy.
- **VAROVÁNÍ:** Používejte pouze kryt varné desky přímo od výrobce kuchyňského spotřebiče nebo takový kryt, který výrobce spotřebiče v pokynech k použití označil jako vhodný, případně kryt, který je součástí spotřebiče. Při použití nesprávného krytu varné desky může dojít k nehodě.

2. BEZPEČNOSTNÍ POKYNY

2.1 Installation

VAROVÁNÍ!

Tento spotřebič smí instalovat pouze kvalifikovaná osoba.

VAROVÁNÍ!

Hrozí nebezpečí poranění nebo poškození spotřebiče.

- Odstraňte veškerý obalový materiál.
- Poškozený spotřebič neinstalujte ani nepoužívejte.

- Podrobné pokyny k montáži naleznete v instalační příručce.
- Dodržujte minimální vzdálenosti od ostatních spotřebičů a nábytku.
- Při přemísťování spotřebiče buďte opatrní, protože je těžký. Používejte ochranné rukavice a uzavřenou obuv.
- Utěsněte řezané plochy skříně těsněním, aby nedošlo k otoku vlhkostí.
- Chraňte dno spotřebiče před párou a vlhkostí.
- Spotřebič neinstalujte vedle dveří nebo pod oknem, aby nedošlo k pádu horkého nádobí ze spotřebiče při otevření dveří nebo okna.
- Neinstalujte odvětrávání do výklenku ve zdi, pokud výklenek není k tomuto účelu určen.
- Při instalaci bez vývodů musí být výstup ventilátoru umístěn přímo proti stěně nebo musí být oddělený stěnou další skříní, aby se zabránilo přístupu k lopatkám ventilátoru.
- Každý spotřebič má vespodu chladicí ventilátory.
- Je-li spotřebič nainstalován nad zásuvkou:
 - Neskladujte malé předměty nebo papír, které by mohly poškodit chladicí ventilátory nebo poškodit chladicí systém.
 - Udržujte minimální vzdálenost 2 cm mezi dolní stranou spotřebiče a obsahem zásuvky.
- Odstraňte jakékoliv dělicí panely nainstalované ve skřínce pod spotřebičem.
- Zkontrolujte, zda údaje na typovém štítku souhlasí s parametry elektrické sítě.
- Uvolněné nebo nesprávné napájecí kabely či zástrčky mohou vést k přehřátí svorky.
- Použijte správný síťový kabel.
- Nenechte síťový kabel zamotat se.
- Ujistěte se, že je nainstalována ochrana proti úrazu elektrickým proudem.
- Použijte svorku pro odlehčení tahu na síťovém kabelu.
- Ujistěte se, že se síťový kabel nebo zástrčka (pokud je k dispozici) nedotýkají horkých povrchů.
- Nepoužívejte rozbočovací zástrčky ani prodlužovací kabely.
- Zabraňte poškození síťové zástrčky a kabelu. Pokud je nutná výměna, musí ji provést naše autorizované servisní středisko nebo kvalifikovaný elektrikář.
- Ochrana proti úrazu elektrickým proudem u živých a izolovaných částí musí být bezpečně upevněna a neměla by být odnímatelná bez nářadí.
- Zapojte síťovou zástrčku do zásuvky až na konci instalace. Po instalaci zajistěte přístup k síťové zástrčce.
- Pokud je síťová zásuvka uvolněná, nezapojte do ní síťovou zástrčku.
- Neodpojujte spotřebič tažením za síťový kabel. Vždy tahejte za zástrčku.
- Používejte pouze správná izolační zařízení: ochranné vypínače vedení: ochranné vypínače vedení, pojistky (pojistky šroubového typu se musí odstranit z držáku), ochranné zemnicí jističe a stykače.
- Elektrická instalace musí mít odpojovací zařízení, které odpojí spotřebič od sítě na všech pólech, s roztečí kontaktů alespoň 3 mm.

2.2 Připojení k elektrické síti

VAROVÁNÍ!

Hrozí nebezpečí požáru nebo úrazu elektrickým proudem.

- Veškerá elektrická připojení by měla být provedena kvalifikovaným elektrikářem podle schématu zapojení nebo instalační příručky.
- Při instalaci odvětrávání a v případě, že je příslušností přítomno nebo je povinné (stěnový ventil, okenní spínač a/nebo otevírání oken), by měla být elektrická připojení provedena kvalifikovaným elektrikářem podle schématu zapojení nebo instalační příručky.
- Spotřebič musí být uzemněn.
- Před jakoukoli manipulací se spotřebičem odpojte zdroj napájení.

2.3 Použijte

VAROVÁNÍ!

Hrozí nebezpečí zranění, popálení či úrazu elektrickým proudem.

- Neměňte technické parametry spotřebiče.
- Před prvním použitím odstraňte všechny obaly, značení a ochrannou fólii (pokud se používá).
- Zajistěte, aby větrací otvory nebyly blokovány. Ventilaci musí pravidelně kontrolovat kvalifikovaná osoba.
- Nenechávejte spotřebič bez dozoru během provozu.
- Po každém použití varnou zónu vypněte.

- Na varné zóny nepokládejte přístroje nebo pokličky, protože by se mohly zahřát na vysokou teplotu.
- Nepoužívejte spotřebič, máte-li vlhké ruce, nebo když je v kontaktu s vodou.
- Nepoužívejte spotřebič jako pracovní nebo odkládací plochu.
- Je-li povrch spotřebiče prasklý, okamžitě spotřebič odpojte od elektrické sítě, abyste předešli úrazu elektrickým proudem.
- Když je spotřebič zapnutý, uživatelé s kardiostimulátory se nesmějí přiblížit k indukčním varným zónám blíže než na 30 cm.
- Vkládejte jídlo do horkého oleje opatrně, protože by olej mohl stříkat.
- Při provozu odsávače nikdy nepoužívejte otevřený oheň.
- Mezi varnou plochu a nádoby nekládejte hliníkovou fólii ani jiné materiály, pokud výrobce tohoto spotřebiče nestanovil jinak.
- Používejte pouze příslušenství určené výrobcem pro tento spotřebič.
- Při provozu odsávače nikdy nepoužívejte otevřený oheň.
- Nezakrývejte vstup odsávače nádobím.
- Při provozu varné desky nebo odsávače nepřistupujte ke spodní straně spotřebiče.
- Nepokládejte malé nebo lehké předměty do blízkosti odsávače, abyste předešli riziku zachycení.
- Nádoby vyrobené z litiny nebo s poškozeným dnem mohou poškrábat skleněný/sklokeramický povrch. Nádobí při přesouvání na varné desce vždy zdvihněte.
- Pro osvětlení uvnitř spotřebiče a samostatně prodávané náhradní díly pro osvětlení platí: osvětlení je navrženo, aby vydrželo extrémní fyzikální podmínky v domácích spotřebičích, jako jsou teplota, vibrace a vlhkost nebo je určeno k signalizaci informací o provozním stavu spotřebiče. Není určeno k použití v jiných spotřebičích a není vhodné k osvětlení místností v domácnosti.
- Je-li nutná oprava spotřebiče, obraťte se na autorizované servisní středisko. Používejte pouze originální náhradní díly.

VAROVÁNÍ!

Hrozí nebezpečí požáru a výbuchu.

- Zahřáté tuky a oleje mohou uvolnit hořlavé páry. Udržujte plameny a zahřáté předměty mimo dosah.
- Výpary horkého oleje mohou způsobit samovznícení.
- Použitý olej se zbytky potravin se může vznítit při nižších teplotách.
- V blízkosti spotřebiče nepokládejte hořlavé výrobky.

VAROVÁNÍ!

Hrozí nebezpečí poškození spotřebiče.

- Nepokládejte horké nádobí na ovládací panel, abyste předešli riziku popálení.
- Na skleněný povrch spotřebiče nepokládejte víko horké pánve.
- Nenechte vyvařit vodu v nádobách.
- Zabraňte pádu předmětů nebo nádobí na spotřebič, aby nedošlo k poškození povrchu.
- Nezapínejte varné zóny s prázdnými nádobami nebo bez nádob.
- Při provozu odsávače nebo varné desky nikdy neodstraňujte mřížku nebo filtr.

2.4 Čištění a údržba

- Spotřebič pravidelně čistěte, abyste zabránili poškození povrchu.
- Před čištěním spotřebič vypněte a nechte ho vychladnout.
- Spotřebič čistěte teplou vodou a vlhkým měkkým hadrem. Používejte pouze neutrální mycí prostředky. Nepoužívejte prostředky s drsnými částicemi, drátěnky, rozpouštědla nebo kovové předměty, pokud není uvedeno jinak.

2.5 Likvidace

VAROVÁNÍ!

Hrozí nebezpečí úrazu či udušení.

- Pro informace ohledně správné likvidace spotřebiče se obraťte na místní úřady.
- Odpojte spotřebič od hlavního napájení, poté elektrický kabel odřízněte a zlikvidujte.

3. SESTAVA

3.1 Před instalací

Pro budoucí použití vyhledejte typový štítek umístěný na spodní straně varné desky a poznamenejte si sériové číslo

3.2 Sestavení varné desky

i Pro rozměry instalace a vizuální doporučení se podívejte na instalační schémata na prvních stránkách uživatelského návodu.

Pro instalaci na horní desce viz schéma A. Pro integrovanou instalaci viz schéma B.

Podrobné informace o montáži varné desky naleznete v instalační příručce.

Postupujte podle schématu zapojení varné desky a (případného) schématu zapojení okenního spínače, která jsou uvedena v instalační příručce a/nebo na štítcích na spodní straně varné desky.

Pouze pro vybrané země: V případě instalace odvětrání může být vyžadován okenní spínač (obraťte se na autorizovaného technika). Je nutno jej zakoupit samostatně, protože není dodáván s varnou deskou. Okenní spínač musí instalovat autorizovaný technik. Viz instalační příručka.

Je-li spotřebič nainstalován nad zásuvku, ventilace varné desky může během vaření ohřát předměty uložené v zásuvce.

Sestavení filtrační jednotky

Spotřebič musí být používán vždy se všemi filtry vyhrazenými pro zvolený režim instalace. Viz „Výběr filtru“. Před prvním použitím nezapomeňte vložit uhlíkové filtry do odsavače tak, aby rukojeti směřovaly dovnitř. Po sestavení tělesa tukového filtru jej vložte do systému odsavače a umístěte mřížku na odsavač.

3.3 Nasazení těsnění

Instalace na horní desce

1. Očistěte pracovní desku kolem místa výřezu.
2. Dodaný těsnicí proužek 2x6 mm nalepte na spodní stranu varné desky podél vnějšího okraje rámečku. Nenatahujte jej. Konce těsnicího proužku musí být umístěny uprostřed na jedné straně varné desky.

3. Při řezání těsnicího proužku přidejte k délce několik milimetrů. Oba konce těsnicího proužku spojte k sobě.

Vestavná instalace

1. Odstraňte polodrážky v kuchyňské desce.
2. Ořízněte dodaný těsnicí pás 3x10 mm na čtyři proužky, které odpovídají délce drážek.
3. Konce proužků zakratěte pod úhlem 45°. Musí přesně padnout do rohů polodrážek.
4. Nasaďte proužky do polodrážek. Těsnicí proužky nenatahujte. Konce proužků nespojujte jeden přes druhý.

Po sestavení varné desky utěsněte pomocí silikonu zbývající mezeru mezi pracovní deskou a sklokeramikou. Zabraňte potřísnění sklokeramické desky silikonem.

3.4 Připojovací kabel

⚠ VAROVÁNÍ!

Veškerá elektrická připojení musí být provedena kvalifikovaným elektrikářem.

- Varná deska se dodává s připojovacím kabelem.
- Pro výměnu poškozeného síťového kabelu použijte typ kabelu H05VV-F, který vydrží teplotu 70 °C nebo vyšší.
- Připojení přes kontaktní zástrčky, vrtání nebo pájení konců vodičů a připojení kabelu bez kabelové koncové objímky je zakázáno.
- Obráťte se na místní autorizované servisní středisko. Výměnu připojovacího kabelu smí provádět pouze kvalifikovaný elektrikář.

Jednofázové zapojení

1. Odstraňte kabelovou izolační koncovku z černého a hnědého vodiče.
2. Odstraňte část izolace z konců hnědého a černého kabelu.
3. Připojte konce černých a hnědých kabelů.
4. Na každý konec drátu nasaďte novou koncovku (je zapotřebí speciální nástroj).

Připojení NL

1. Odstraňte kabelovou izolační koncovku z modrého vodiče.

- Odstraňte část izolace z konců modrého kabelu.
- Na každý konec drátu nasadte novou koncovku (je zapotřebí speciální nástroj).

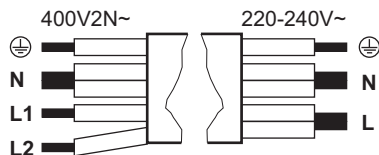

Jednofázové zapojení: 220 - 240 V~ 5x1,5 mm ²	Dvoufázové zapojení: 400 V2N~ 5x1,5 mm ² nebo 4x2,5 mm ²
---	---

⊕	Zelený – žlutý	Zelený – žlutý	⊕
N	Modrý a modrý	Modrý a modrý	N
L	Černý a hnědý	Černý	L1
		Hnědý	L2

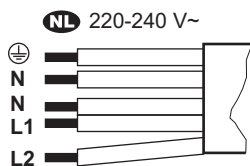

NL 220 - 240 V (5x1,5 mm ²)
⊕ Zelený – žlutý

NL 220 - 240 V (5x1,5 mm ²)	
N	Modrý a modrý
L1	Černý
L2	Hnědý

3.5 Omezení výkonu

Omezení výkonu definuje celkový výkon varné desky v mezích pojistek domácí instalace. Ve výchozím nastavení je varná deska nastavena na nejvyšší možný výkon. Ujistěte se, že zvolený výkon odpovídá jističům v domácnosti.

Chcete-li výkon snížit nebo zvýšit:

- Přejděte do nabídky: stiskněte a podržte po dobu 3 sekund. Poté stiskněte a podržte .
- Opakovaně stiskněte , dokud se nezobrazí .
- Pro pohyb mezi nastaveními stiskněte tlačítko 4 nebo 6 na ovládacím panelu.
- Stisknutím tlačítka ukončíte operaci.

Stupně výkonu:

P73 - 7350 W, P15 - 1500 W, P20 - 2000 W, P25 - 2500 W, P30 - 3000 W, P35 - 3500 W, P40 - 4000 W, P45 - 4500 W, P50 - 5000 W, P60 - 6000 W

4. PŘED PRVNÍM POUŽITÍM

4.1 Výběr filtru

Před prvním použitím se ujistěte, že jste nastavili správný typ filtru podle režimu instalace. Viz „Struktura nabídky“.

Režim recirkulace: uhlíkový filtr (v kombinaci s tukovým filtrem)

Uhlíkové filtry, které obsahují aktivní uhlíkovou pěnu, neutralizují kouř a zápach z vaření. Můžete si vybrat mezi:

- OdourClean STANDARD** (bílý, jednorázový)
- OdourClean PLUS** (černý, obnovitelný)

Chcete-li spotřebič používat v režimu recirkulace, kontaktujte autorizovaného technika, aby upravit instalaci. Přejděte do nastavení uživatele a aktivujte upozornění na uhlíkový filtr výběrem Fa poté Zap. Poté vyberte jeden z filtrů:

- OdourClean STANDARD: Zvolte Ft a poté 2.
- OdourClean PLUS: Zvolte Ft a poté 1.

Režim odsávání: tukový filtr

Tukové filtry shromažďují tuk, olej a zbytky jídla a zabraňují jejich vniknutí do systému extraktoru.

Chcete-li spotřebič používat v režimu odsávání, kontaktujte autorizovaného technika, aby upravil instalaci. Poté přejděte do nastavení uživatele a vypněte upozornění na uhlíkový filtr výběrem Fa poté Vyp.

Režim odsávání může ovlivnit tlak vzduchu v místnosti, a proto vyžaduje správnou ventilaci, aby se zabránilo zpětnému toku spalovacích plynů z jiných spotřebičů. Ujistěte se, že instalační prostředí splňuje dodané bezpečnostní pokyny.

5. POPIS VÝROBKU

5.1 Přehled spotřebiče

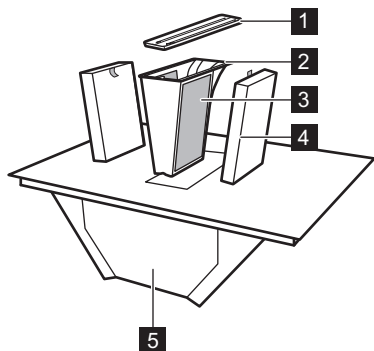

- 1 Mřížka
- 2 Kryt tukového filtru
- 3 Tukový filtr (nevyjímatelný)
- 4 Uhlíkový filtr
- 5 Odkapávací miska
- 6 Varná deska
- 7 Adaptér vzduchového potrubí
- 8 Spojka vzduchového potrubí pro zadní stěnu

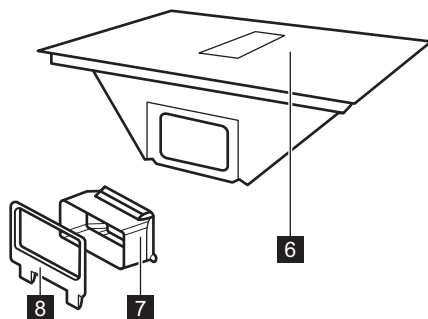

- 2 Ovládací panel
- 3 Odsávač

5.3 Symboly na ovládacím panelu a displeji

Symbol / ukazatel

ⓘ	Zap / Vyp
■	Volič varné zóny
	Pausa
🕒	Časovač
🔌	Bridge
🔥	Precise Heat
🔥	Heat Assist
AUTO	Automatický režim odsávače
🌀	Ruční režim odsávače
🌀	Breeze

5.2 Uspořádání varné plochy

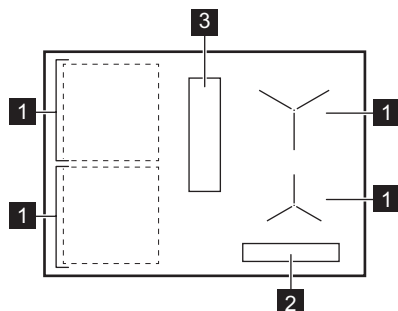

- 1 Indukční varná zóna

Symbol / ukazatel	
	PowerBoost
	Zámek/Dětská bezpečnostní pojistka
	Došlo k poruše.

Symbol / ukazatel	
	Filtr je potřeba vyčistit nebo vyměnit.
	OptiHeat Control

6. DENNÍ POUŽÍVÁNÍ

6.1 Používání varné desky

Stisknutím a podržením varnou desku zapnete nebo vypnete. Vyberte varnou zónu stisknutím odpovídajícího symbolu . Umístěte nádobí na varnou zónu a nastavte nastavení tepla pomocí ovládací lišty. Chcete-li deaktivovat vybranou varnou zónu, stiskněte 0.

Precise Heat

Můžete aktivovat úroveň tepla na půl kroku pro přesnější kontrolu teploty varných zón.

Zadejte nastavení tepla a stiskněte . Aktuální nastavení tepla se snižuje o 0.5. Nad se objeví ukazatel. Pro deaktivaci stiskněte .

6.2 Nádobí

Dno nádoby musí být co nejsilnější a zcela ploché (rovné). Před umístěním nádoby na varnou desku jej vyčistěte a osušte. Neposuvejte ani netřete nádoby po okrajích a rozích skla, abyste předešli odlupování nebo poškození povrchu. Nepokládejte horké nádoby na ovládací panel, abyste předešli poškození elektronických částí.

Ujistěte se, že nádoby jsou kompatibilní s indukci (tj. magnet se přilepí k základně). Pro optimální přenos tepla používejte nádoby s průměrem dna podobným velikosti varné zóny. Nádoby s menším průměrem se může zahřívat pomaleji, zatímco nádoby s větším průměrem se může přehřát a poškodit ovládací panel.

Materiál nádobí

- **správný:** litina, ocel, smaltovaná ocel, nerezová ocel, vícevrstvé dno (se správným označením od výrobce).
- **nesprávný:** hliník, měď, mosaz, sklo, keramika, porcelán.

Hluk během provozu

Hluk se může lišit v závislosti na materiálu nádoby a aktuálním nastavení teploty. Je to normální a nenaznačuje to žádnou poruchu.

- praskání: nádobí je vyrobeno z různých materiálů (sendvičová konstrukce).
- pískání: aktivuje se nastavení vysoké teploty a nádobí je vyrobeno z různých materiálů (sendvičová konstrukce).
- bzučení: aktivuje se nastavení vysoké teploty.
- cvakání: dochází k elektrickému přepínání.
- syčení, bzučení: chladicí ventilátor pracuje.
- rytmický zvuk: je detekována nádoba.

6.3 Detekce nádoby

Tato funkce označuje přítomnost nádoby na varné desce a deaktivuje varné zóny, pokud na nich není zjištěno žádné nádobí do 120 sek. V případě detekce více nádob varná deska zvolí poslední zapnutou varnou zónu.

6.4 Automatické vypnutí

Z bezpečnostního důvodu se varná deska za určitých podmínek automaticky vypne (např. když jsou vypnuty všechny varné zóny a odsávač par, když po aktivaci není zvolena žádná teplota nebo otáčky ventilátoru nebo když se nádoba vyvaří).

6.5 OptiHeat Control (Třístupňový ukazatel zbytkového tepla)

Kontrolka signalizuje, že je varná zóna stále horká. Pokud je indikátor viditelný, existuje riziko popálení zbytkovým teplem. Kontrolka se přestane zobrazovat, když varná zóna vychladne.

6.6 Řízení výkonu

Pokud varná deska dosáhne limitu maximálního dostupného napájení, napájení varných zón se automaticky sníží, aby se chránily po-

jistky instalace v domě. U varných zón, které mají snížený výkon, ovládací panel blikne a zobrazí maximální možné tepelné výkony.

6.7 P PowerBoost

Pro aktivaci maximálního nastavení teploty na omezenou dobu. Můžete jej použít k vaření vody rychleji.

Stisknutím **P** aktivujete. Po uplynutí zadaného času se varná zóna vrátí na nejvyšší teplotu. Funkci vypnete změnou nastavení teploty.

6.8 ⌚ Odpočítávání času

Chcete-li určit, jak dlouho má varná zóna pracovat.

Zadejte nastavení teploty na varné zóně a stiskněte ⌚. Nastavte čas stisknutím číslic pro nastavení teploty v pořadí. Počkejte několik sekund nebo potvrďte pomocí ⌚. Chcete-li zrušit timer, nastavte ho na 0 h 00 min. Po uplynutí nastaveného času se varná zóna deaktivuje.

6.9 🔥 Heat Assist

Tato funkce pomáhá vařit nebo udržovat jídlo teplé pomocí přednastavených úrovní nízké až střední teploty:

- Stupeň I – rozpustit a uchovat teplé (1 nastavení teploty)
- Stupeň II – dušení (5 nastavení teploty)
- Stupeň III – smažení na pánvi (7 nastavení teploty)

Funkci můžete zapnout pouze tehdy, když nejprve zvolíte varnou zónu. Přepnutí zón nemá vliv na aktivní Heat Assist v jiné zóně.

1. Stisknutím 🔥 zapnete funkci.
2. Dalším stisknutím 🔥 můžete přepínat mezi úrovněmi.

K vypnutí stiskněte 🔥, dokud se na displeji nezobrazí 0 nebo zvolte libovolné nastavení teploty.

V závislosti na nádobí může být zapotřebí ručně upravit teplotu.

6.10 || Pauza

Funkce nastaví všechny aktivní varné zóny na nejnižší teplotu.

Když odsávač pracuje v ručním režimu, otáčky ventilátoru se sníží na 1. V automatickém režimu se otáčky ventilátoru nemění.

Funkce nezastaví žádné aktivní časovače.

Chcete-li aktivovat/deaktivovat, stiskněte tlačítko ||.

6.11 🔒 Zámek/Dětská bezpečnostní pojistka

Slouží k uzamčení a odemčení ovládacího panelu podle potřeby.

Krátké zamknutí ovládacího panelu během vaření: jednou stiskněte 🔒. Opětovným stisknutím odemknete. Aby se zabránilo náhodnému použití varné desky: stiskněte a podržte tlačítko 🔒 na 3 sek, dokud jsou všechny zóny deaktivovány, poté varnou desku vypněte. Funkce zůstane zapnutá i po vypnutí varné desky. Chcete-li funkci vypnout, zapněte varnou desku, stiskněte a podržte tlačítko 🔒 na 3 sek a vypněte varnou desku.

6.12 🍲 Bridge

Slouží ke spojení obou varných zón na straně, které pak fungují jako jediná. Můžete ji použít k přípravě pokrmů na velkých varných nádobách (např. grill plancha). Ujistěte se, že varná nádoba pokrývá středy obou varných zón. Pokud je varná nádoba umístěna mezi středy zón, funkce nebude aktivována.

1. Nastavte úroveň tepla pro jednu z zón.
2. Stiskněte tlačítko 🍲.
3. Změňte úroveň tepla podle potřeby.

Vypnutí funkce – stiskněte 🍲.

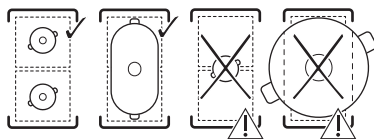

6.13 Funkce odsávače

Manuální režim

Odsávač může pracovat, když je varná deska zapnutá nebo vypnutá. Ruční režim poskytuje čtyři rychlosti ventilátoru: 1-3 a **b** (boost, intenzivní nastavení).

1. Stisknutím 🌀 aktivujete odsávač.
2. Opakovaným stisknutím 🌀 nastavte rychlost ventilátoru. Na displeji se zobrazí aktuální nastavení.

Pro deaktivaci opakovaně stiskněte 🌀.

Automatický režim

Odsávač reguluje otáčky ventilátoru na základě teploty varné zóny. Automatický režim nabízí čtyři možnosti otáček ventilátoru: h1-h4 (nízká až intenzivní).

1. Pokud funkce není ve výchozím nastavení zapnutá, zapnete ji stisknutím



2. Umístěte nádobu na varnou zónu a vyberte nastavení teploty.

Pro deaktivaci stiskněte

Chcete-li změnit výchozí otáčky ventilátoru (h3), zadejte uživatelská nastavení. Viz „Struktura nabídky“.

Breeze

Ventilátor pracuje na extra nízké otáčky s minimální hladinou hluku, aby odstranil veškeré přetrvávající pachy.

1. Vypněte varnou desku.
2. Stiskněte tlačítko . Timer nastavený na 60 min a brse objeví na displeji.
3. Nastavte timer stisknutím a úroveň teploty na ovládacím panelu.

Funkce se deaktivuje, když se timer zastaví.

Pro ruční deaktivaci stiskněte .

Cyklus sušení

Ventilátor pokračuje v chodu na minimální rychlost po dobu 20 minut poté, co vypnete varnou desku, a poté se automaticky deaktivuje. Tato funkce odstraňuje veškeré přetrvávající zápachy po vaření.

Když je tato funkce zapnutá, zobrazí se a zbývající doba chodu. Nastavený čas nelze upravit.

Chcete-li funkci vypnout, stiskněte .

Chcete-li funkci úplně vypnout, zadejte uživatelská nastavení. Viz „Struktura nabídky“.

Nedoporučujeme funkci vypnout; nechte ji běžet bez přerušení po celý cyklus.

6.14 Struktura nabídky

Symbol	Nastavení
b	Zvuk
P	Omezení výkonu
h	Automatický režim ventilátoru
F	Upozornění na uhlíkový filtr
dF	Cyklus sušení
Ft	OdourClean STANDARD: 2 OdourClean PLUS: 1
E	Historie výstrah/chyb

Pro vstup do uživatelského nastavení: stiskněte a podržte . Poté stiskněte a podržte . Stiskněte tlačítko .

Pohyb v nabídce: nabídka se skládá ze symbolu nastavení a hodnoty. Pro navigaci mezi nastaveními stiskněte . Chcete-li změnit hodnotu nastavení, stiskněte tlačítko 4 nebo 6 na předním ovládacím panelu. **Opuštění nabídky:** stiskněte tlačítko .

6.15 Tipy pro úsporu energie

- Při ohřívání vody použijte jen potřebné množství.
- Pokud je to možné, vždy pokládejte poklice na nádobí.
- Využijte zbytkové teplo k udržování teploty jídle nebo k jeho rozpouštění.
- Jakmile začnete vařit, nastavte ventilátor na nízkou rychlost. Po dokončení vaření nechte ventilátor několik minut pracovat.
- Zvyšte otáčky ventilátoru, když se potřebujete zbavit velkého množství páry nebo kouře.
- Filtr odsávače par pravidelně čistěte a v případě potřeby jej vyměňte, abyste byla zachována jeho účinnost.

Další informace naleznete v části „Energetická účinnost“.

7. PŘÍRUČKA K PEČENÍ

Údaje v tabulce jsou pouze orientační.

Teplo- ta	Použití:	Čas (min)
1	Udržení teploty hotového jídla. Nádobu zakryjte pokličkou.	dle potřeby
1 - 2	Připravte holandskou omáčku; rozpust'te máslo, čokoládu, želatinu. Čas od času zamíchejte.	5 - 25
2	Nechte ztuhnout nadýchané omelety, pečená vejce. Připravujte zakryté pokličkou.	10 - 40
2 - 3	Vařte rýži a mléčné pokrmy, ohřívejte hotová jídla. Přidejte alespoň dvakrát více tekutiny než rýže, mléčné pokrmy promíchejte v polovině.	25 - 50
3 - 4	Dušení zeleniny, ryb a masa v páře. Přidejte několik lžic vody. Během vaření kontrolujte množství vody.	20 - 45
4 - 5	Vaření brambor a jiné zeleniny. Naplňte hrnc 1-2 cm vody. Během vaření kontrolujte množství vody. Držte pokličku na místě.	20 - 60
4 - 5	Vaření většího množství jídel, dušeného masa se zeleninou a polévek. Až 3 l tekutiny plus přísady.	60 - 150
6 - 7	Pomalé smažení plátků masa a ryb, Cordon Bleu z telecího masa, kotlet, masových kroket, uzenin, jater, jíšky, vajec, palačinek a koblih Podle potřeby otočte.	dle potřeby
7 - 8	Prudké smažení, pečená bramborová kaše, silné řízky, steaky. Podle potřeby otočte.	5 - 15
9	Vaření vody, vaření těstovin, opražení masa (guláš, dušené maso), fritování hranolků.	
P	Vaření velkého množství vody. Je aktivováno PowerBoost.	

8. ČIŠTĚNÍ A ÚDRŽBA

8.1 Čištění varné desky

- Varnou desku po každém použití vyčistěte.
- Varné náčiní používejte vždy s čistou spodní stranou.
- Nenechávejte nádobí vařit na sucho nebo dosahovat příliš vysokých teplot.
- Nepoužívejte nádobí vyrobené z materiálů nekompatibilních s indukci. Takové materiály mohou poškrábat nebo znečistit povrch varné desky.
- Škrábance nebo tmavé skvrny na povrchu skla neovlivňují výkon varné desky.
- K čištění skleněného povrchu nepoužívejte nože ani jiné ostré kovové nástroje.
- Doporučenou škrabku používejte pouze jako další nástroj po standardním čištění.
- Počkejte, až se varná deska ochladí, a povrch očistěte vlhkým hadříkem a neabrazivním čisticím prostředkem. Po vyčištění varnou desku osušte měkkým hadrem.
- **Okamžitě odstraňte:** roztavený plast, plastovou fólii, sůl, cukr a potraviny s

obsahem cukru. Používejte škrabku a dávejte pozor, abyste se nepopálili.

- **Po vychladnutí varné desky odstraňte:** stopy vodního kamene, stopy vody, tukové skvrny, připálené zbytky jídla, kovově lesklé zbarvení. Vyčistěte povrch, jak je popsáno výše. K odstranění lesklého kovového zbarvení použijte měkký hadřík a roztok vody a octa.

8.2 Čištění odsávače

Mřížka

Mřížka je vyrobena z hliníku. Umyjte jej ručně nebo v myčce a otřete měkkým hadrem.

Odkapávací miska

Odkapávací miska umístěná pod digestoří shromažďuje kondenzaci vznikající během vaření. Nezapomeňte misku pravidelně vyprazdňovat.

1. Uchopte spodní stranu odkapávací misky oběma rukama a posuňte ji dopředu. Pak ji opatrně posuňte dolů, abyste zabránili rozlití vody.

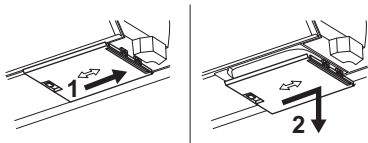

- Misku můžete mýt ručně (pomocí teplé vody, mýdla a měkkého hadříku / houbičky) nebo v myčce nádobí (standardní cyklus).

Pokud se uvnitř odsávacího systému rozlije voda nebo jiné kapaliny: vypněte odsavač a pečlivě očistěte oblast teplou vodou, vlhkým hadříkem nebo houbičkou a jemným čištěním prostředkem.

8.3 Čištění filtrů

Filtrační jednotka se skládá z následujících prvků: tukových filtrů kombinovaných s tělesem tukového filtru **A** a vyjímatelných uhlíkových filtrů **B**.

❶ Spotřebič musí být používán vždy se všemi filtry vyhrazenými pro zvolený režim instalace. Viz „Výběr filtrů“.

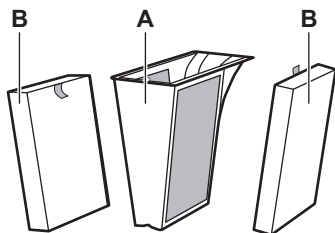

Varná deska má vestavěné počítadlo s upozorněním, které vám připomene, že je třeba pravidelně dané filtry čistit. Toto upozornění nebrání použití varné desky. Upozornění zůstane svítit po dobu 30 sekund po vypnutí odsavače par a varné desky.

Tukový filtr

- Po 40 hodinách používání se zobrazí kontrolka což signalizuje, že je čas vyčistit tukové filtry.

OdourClean STANDARD Uhlíkový filtr

- Po 180 hodinách používání začne ukazatel začne blikat, což znamená, že je čas vyměnit pachové filtry.
- Filtry pravidelně kontrolujte z hlediska hladiny nahromaděného tuku. Vyměňte je, když se objeví blikající ukazatel (přibližně

jednou ročně v závislosti na frekvenci používání) nebo dříve, pokud je to nutné.

OdourClean PLUS Uhlíkový filtr

- Po 140 hodinách používání začne ukazatel začne blikat, což znamená, že je čas obnovit pachové filtry.
- Filtry čistěte pouze tehdy, je-li vidět nahromaděný tuk.
- Filtry obnovujte pouze tehdy, když se rozsvítí blikající ukazatel. Maximální počet regeneračních cyklů je 8. Po této době filtry vyměňte.

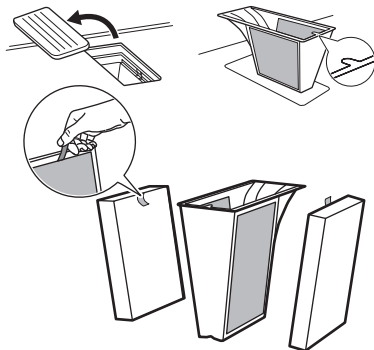

Demontáž / opětovná montáž filtrů

- Vyjměte mřížku a vyjměte těleso filtru.
- Vyjměte filtry uchopením za rukojeť.
- Po vyčištění filtrační jednotku znovu sestavte. Vložte filtry s aktivním uhlím do odsavače tak, aby držadla směřovala dovnitř. Vložte kryt tukového filtru zpět dovnitř a vložte mřížku zpět.



Čištění tukových filtrů

- Filtry vyčistěte, jakmile je vidět nahromaděná mastnota. Pouzdro tukového filtru s tukovými filtry pečlivě omyjte v teplé vodě s použitím šetrného čisticího prostředku, poté jej opláchněte teplou vodou. K odstranění zbytků potravin můžete v případě potřeby použít měkkou houbičku, měkký hadřík nebo neabrazivní čisticí kartáček. Můžete je mýt v myčce na standardním cyklu s jinými nádobami ve stejné náplni. Mírné zbarvení sítě se může přirozeně objevit, což neovlivňuje výkon filtru.
- Nechte filtry chvíli uschnout při pokojové teplotě.

3. Vložte filtry zpět dovnitř. Pokud se zobrazí oznámení , krátkým stisknutím  restartujte počítačlo.

Čištění uhlíkových filtrů OdourClean PLUS

1. Filtry pečlivě čistěte v ruce teplou vodou bez čisticích prostředků. K odstranění zbytků potravin můžete v případě potřeby použít měkkou houbičku, měkký hadřík nebo neabrazivní čisticí kartáček. Filtry můžete také mýt v myčce na 65-70 °C (pomocí programu delšího než 90 min), bez čisticích prostředků a bez nádob ve stejné náplni.
2. Filtry nechte schnout alespoň 24h při pokojové teplotě.

3. Znovu smontujte filtrační jednotku a vložte ji zpět dovnitř.

Obnova uhlíkových filtrů OdourClean PLUS

1. Nejprve vyčistěte filtry, jak je popsáno výše.
2. Filtry vložte do trouby nastavené na 100 °C na 120 min, umístěte je na střední drátěnou polici. Použijte funkci trouby bez ventilátoru.
3. Znovu smontujte filtrační jednotku a vložte ji zpět dovnitř. Krátkým stisknutím  vynulujte počítačlo.

9. ODSTRAŇOVÁNÍ ZÁVAD

 Pokud problém nemůžete vyřešit sami, obraťte se na autorizované servisní středisko.

Varnou desku nelze zapnout ani používat.

- Zkontrolujte, zda je varná deska správně zapojena do elektrické sítě.
- Zkontrolujte, zda příčinou závady není pojistka. Pokud se pojistka opakovaně vypíná nebo pokud slyšíte neustálý zvuk pípnutí, kontaktujte kvalifikovaného elektrikáře, aby zkontroloval instalaci.
- Ujistěte se, že je ovládací panel čistý a není zakrytý varným nádobím/cizími předměty.

Varná deska se po nějaké době sama vypne.

- To není porucha. V určitých situacích se varná deska automaticky vypne, aby se zajistila bezpečnost. Viz část „Automatické vypnutí“.

Nejvyšší nastavení teploty pro jednu z varných zón není k dispozici nebo se neustále mění mezi dvěma úrovněmi.

- To není porucha. Viz část „Řízení výkonu“.

- Snížte tepelný výkon pro ostatní varné zóny zapojené do stejné fáze.

Ventilátor odsávače se nespustí/vypne se sám.

- Vypněte varnou desku a odpojte ji od hlavního napájení. Nechte spotřebič vychladnout, poté jej znovu zapněte.
- Ujistěte se, že je místnost dostatečně větraná. Pravděpodobně bude nutné nainstalovat okenní spínač. Obrat' se na autorizované servisní středisko.

Objeví se .

- Vyčistěte/vyměňte filtr. Viz část „Čištění a údržba“.

a objeví se číslice.

- Vypněte varnou desku, počkejte několik minut, a pak ji znovu zapněte. Pokud problém přetrvává, obraťte se na autorizované servisní středisko.

Ovládací panel bliká.

- Používejte nádoby s průměrem dna podobným velikosti varné zóny.
- Ujistěte se, že nádoby jsou kompatibilní s indukci.

10. TECHNICKÉ ÚDAJE

10.1 Typový štítek

Model ECC83410CK
Typ 67 D4A 01 AA
Indukce

PNC 949 599 579 00
220 - 240 V / 400 V 2N, 50 - 60 Hz
Vyrobeno v: Německo

10.2 Specifikace varných zón

Výkon varných zón se může mírně lišit od níže uvedených údajů, v závislosti na materiálu a rozměrech nádobí.

Varná zóna	Nominální výkon (maximální tepelný výkon) [W]	PowerBoost [W]	PowerBoost maximální délka [min]	Průměr varné nádoby [mm]
Levá přední	2300	3200	10	125 - 210
Levá zadní	2300	3200	10	125 - 210
Pravá přední	1400	2500	4	125 - 145
Pravá zadní	1800	2800	10	145 - 180

11. ENERGETICKÁ ÚČINNOST

11.1 Informace o výrobku podle (EU) č 66/2014

Označení modelu	ECC83410CK	
Typ varné desky	Vestavná varná deska	
Počet varných zón	4	
Technologie ohřevu	Indukce	
Průměr kruhových varných zón (Ø)	Pravá přední Pravá zadní	15,0 cm 18,0 cm
Délka (D) a šířka (Š) nekruhové varné zóny	Levá přední	D 22,4 cm Š 21,8 cm
Délka (D) a šířka (Š) nekruhové varné zóny	Levá zadní	D 22,4 cm Š 21,8 cm
Spotřeba energie na varnou zónu (EC electric cooking)	Levá přední Levá zadní Pravá přední Pravá zadní	189.1 Wh/kg 189.1 Wh/kg 187.5 Wh/kg 174.6 Wh/kg
Spotřeba energie varné desky (EC electric hob)	185.1 Wh/kg	

Spotřebič byl testován v souladu s následujícími normami: EN IEC 60350-2.

11.2 Požadavky na informace podle (EU) č 2023/826

Spotřeba energie v režimu vypnuto	0,3 W
Maximální doba potřebná k tomu, aby zařízení automaticky dosáhlo příslušného režimu nízké spotřeby energie	2 min

Spotřebič byl testován v souladu s následujícími normami: EN 50564.

11.3 List s informacemi o výrobku podle (EU) č 65/2014 a (EU) č 66/2014

Informační list výrobku podle normy (EU) No 65/2014

Název nebo ochranná známka dodavatele	ELECTROLUX	
Identifikační značkou modelu	ECC83410CK	
Roční spotřeba energie - AEhood	32.7	kWh/a
Třída energetické účinnosti	A+	
Účinnost proudění tekutin - FDEhood	32.0	
Třída účinnosti proudění tekutin	A	
Účinnost osvětlení - LEhood	-	lux/W
Třída účinnosti osvětlení	-	
Účinnost filtrace tuků - GFEhood	85.1	%
Třída účinnosti filtrace tuků	B	
Minimální průtok vzduchu při běžném používání	270.0	m ³ /h
Maximální průtok vzduchu při běžném používání	550.0	m ³ /h
Průtok vzduchu v intenzivním nebo zesíleném režimu	650.0	m ³ /h
Vážený akustický výkon A při minimální rychlosti	50	db(A) re 1 pW
Vážený akustický výkon A při maximální rychlosti	66	db(A) re 1 pW
Vážený akustický výkon A při intenzivní nebo zvýšené rychlosti	69	db(A) re 1 pW
Naměřená spotřeba energie ve vypnutém stavu - Po	0.49	W
Naměřená spotřeba energie v pohotovostním režimu - Ps	-	W

Doplňkové informace podle normy (EU) č 66/2014

Koeficient zvýšení času - f	0.8	
Index energetické účinnosti - EEIhood	42.6	
Naměřený průtok vzduchu v bodě nejvyšší účinnosti - QBEP	286.7	m ³ /h
Naměřený tlak vzduchu v bodě nejvyšší účinnosti - PBEP	449	Pa
Maximální průtok vzduchu - Qmax	650.0	m ³ /h
Naměřený elektrický příkon v bodě nejvyšší účinnosti - WBEP	111.9	W
Jmenovitý příkon osvětlovacího systému - WL	-	W
Průměrné osvětlení varného povrchu osvětlovacím systémem - Emiddle	-	lux

Spotřebič byl testován v souladu s následujícími normami: EN IEC 61591, EN IEC 60704-1, EN IEC 60704-2-13, EN 50564.

12. POZNÁMKY K OCHRANĚ ŽIVOTNÍHO PROSTŘEDÍ

Recyklujte materiály označené symbolem .
Obaly k recyklaci uložte do příslušných odpadních kontejnerů. Pomáhejte chránit životní prostředí a lidské zdraví a recyklujte odpad z elektrických a elektronických spotřebičů.

Spotřebiče označené symbolem  nelikvidujte s domovním odpadem. Spotřebič odevzdejte v místním sběrném dvoře nebo kontaktujte místní úřad.

Producent zastrzega sobie możliwość wprowadzenia zmian bez wcześniejszego powiadomienia.

1. INFORMACJE DOTYCZĄCE BEZPIECZEŃSTWA.....	20	6. CODZIENNE UŻYTKOWANIE.....	29
2. INSTRUKCJE DOTYCZĄCE BEZPIECZEŃSTWA.....	23	7. PRZEWODNIK PIECZENIA.....	31
3. MONTAŻ.....	25	8. PIELĘGNACJA I CZYSZCZENIE.....	32
4. PRZED PIERWSZYM UŻYCIEM.....	27	9. ROZWIĄZYWANIE PROBLEMÓW.....	34
5. OPIS PRODUKTU.....	28	10. DANE TECHNICZNE.....	35
		11. EFEKTYWNOŚĆ ENERGETYCZNA.....	35
		12. OCHRONA ŚRODOWISKA.....	37

1. ⚠ INFORMACJE DOTYCZĄCE BEZPIECZEŃSTWA

Przed instalacją i użyciem urządzenia należy dokładnie przeczytać dołączoną instrukcję. Producent nie odpowiada za obrażenia ani szkody wynikające z nieprawidłowej instalacji lub użytkowania. Instrukcję należy przechowywać w bezpiecznym i łatwo dostępnym miejscu do wykorzystania w przyszłości.

1.1 Bezpieczeństwo dzieci i osób o ograniczonych zdolnościach ruchowych

- Urządzenie mogą obsługiwać dzieci po ukończeniu ósmego roku życia oraz osoby o ograniczonych zdolnościach fizycznych, sensorycznych lub umysłowych, a także nieposiadające odpowiedniej wiedzy lub doświadczenia, jeśli będą one nadzorowane lub zos-

taną poinstruowane w zakresie bezpiecznego korzystania z urządzenia i będą świadome związanych z tym zagrożeń. Dzieci w wieku poniżej 8 lat i osoby o znacznym stopniu niepełnosprawności nie powinny zbliżać się urządzenia, jeśli nie znajdują się pod stałym nadzorem.

- Należy dopilnować, aby dzieci nie bawiły się urządzeniem .
- Przechowywać opakowanie w miejscu niedostępnym dla dzieci lub zutylizować je odpowiedni sposób.
- **OSTRZEŻENIE:** Podczas działania urządzenia jego nieosłonięte elementy nagrzewają się do wysokiej temperatury. Dzieci i zwierzęta domowe należy trzymać z dala od urządzenia i chłodzenia.

- Włączyć zabezpieczenie przed dziećmi, jeśli jest dostępne.
- Dzieci nie mogą czyścić ani konserwować urządzenia bez odpowiedniego nadzoru.

1.2 Ogólne zasady bezpieczeństwa

- Urządzenie jest przeznaczone wyłącznie do stosowania w kuchni.
- Urządzenie przeznaczone jest do użytku domowego w pomieszczeniach zamkniętych.
- Urządzenie można użytkować w biurach, pokojach hotelowych, pokojach w pensjonatach, domach dla gości w gospodarstwach rolnych i innych podobnych miejscach, gdy intensywność użytkowania nie wykracza poza typowe użytkowanie w gospodarstwie domowym.
- OSTRZEŻENIE: Zagrożenie pożarem: Nie przechowywać przedmiotów na powierzchni gotowania.
- UWAGA: Proces gotowania musi być nadzorowany. Należy zapewnić stały nadzór nad krótkim gotowaniem.
- OSTRZEŻENIE: Pozostawienie bez nadzoru potraw

zawierających tłuszcz lub olej na włączonej płycie grzejnej może być przyczyną pożaru.

- OSTRZEŻENIE: Podczas działania urządzenia jego nieosłonięte elementy nagrzewają się do wysokiej temperatury. Należy zachować ostrożność, aby nie dotknąć elementów grzejnych.
- Dym wskazuje na przegrzanie. Nigdy nie używać wody do gaszenia ognia w kuchni. Wyłączyć urządzenie i przykryć płomień np. kocem przeciwpożarowym lub pokrywą.
- OSTRZEŻENIE: Urządzenia nie wolno zasilać przez zewnętrzny wyłącznik, np. programator czasowy, ani ze źródła zasilania często wyłączanego przez zakład energetyczny.
- Na powierzchni płyty grzejnej nie wolno kłaść przedmiotów metalowych, jak sztucce lub pokrywki do garnków, ponieważ mogą one bardzo się rozgrzać.
- Nie uruchamiać urządzenia przed zainstalowaniem go w zabudowie.
- Urządzenia nie wolno czyścić myjką parową ani wodą pod ciśnieniem.

- Po zakończeniu gotowania należy wyłączyć pole grzejne za pomocą elementu sterującego. Nie polegać na działaniu układu wykrywania obecności naczyń.
- **OSTRZEŻENIE:** Jeśli na powierzchni pojawią się pęknięcia, należy wyłączyć urządzenie, aby uniknąć zagrożenia porażeniem prądem elektrycznym. Jeśli urządzenie podłączono bezpośrednio do skrzynki przyłączeniowej, należy wyłączyć bezpiecznik, aby odłączyć zasilanie urządzenia. W obu przypadkach należy skontaktować się z autoryzowanym centrum serwisowym.
- Upewnić się, że w miejscu instalacji urządzenia jest zapewniona odpowiednia wentylacja, aby zapobiec cofaniu się do pomieszczenia spalin z urządzeń zasilanych opałem lub z kominika.
- Upewnić się, że otwory wentylacyjne są drożne i powietrze pobierane przez urządzenie nie jest kierowane do kanału służącego do odprowadzania dymu i pary z innych urządzeń (systemów centralnego ogrzewania, instalacji termosyfonowych, podgrzewaczy wody itp.).
- Nieprzestrzeganie tych zaleceń może prowadzić do cofania się gazów spalania, co powoduje ryzyko zatrucia tlenkiem węgla lub uduszenia.
- Jeśli urządzenie działa jednocześnie z innymi urządzeniami maksymalne podciśnienie wytwarzane w pomieszczeniu nie powinno przekraczać wartości 0,04 mbar.
- Aby zapobiec pożarowi, regularnie czyścić filtr okapu i usuwać osady tłuszczu.
- Jeśli przewód zasilający uległ uszkodzeniu, należy zlecić jego wymianę producentowi urządzenia, autoryzowanemu centrum serwisowemu lub też innej kompetentnej osobie, aby uniknąć niebezpieczeństwa porażenia prądem.
- Jeśli urządzenie jest podłączane bezpośrednio do zasilania, w instalacji elektrycznej należy zastosować wyłącznik obwodu umożliwiający odłączenie urządzenia od zasilania na wszystkich biegunach. Pełne odłączenie musi być zgodne z wymaganiami kategorii III ochrony przeciw-

przebiegiowej. Możliwość odłączenia musi być dostępna w stałych przewodach zgodnie z obowiązującymi przepisami.

- **OSTRZEŻENIE:** Używać wyłącznie osłon do płyty grzejnej wyprodukowanych przez producenta urządze-

nia lub wskazanych jako odpowiednie przez producenta urządzenia w instrukcji obsługi, lub dostarczonych razem z urządzeniem. Użycie nieodpowiednich osłon może skutkować wypadkiem.

2. INSTRUKCJE DOTYCZĄCE BEZPIECZEŃSTWA

2.1 Installation

OSTRZEŻENIE!

Tylko wykwalifikowany technik może za-
instalować to urządzenie.

OSTRZEŻENIE!

Występuje zagrożenie odniesieniem obrażeń lub uszkodzeniem urządzenia.

- Usunąć wszystkie elementy opakowania.
- Nie instalować ani nie używać uszkodzonego urządzenia.
- Szczegółowe instrukcje montażu znajdują się w instrukcji instalacji.
- Zachować minimalne odstępów od innych urządzeń i mebli.
- Zachować ostrożność podczas przenoszenia urządzenia, ponieważ jest ono ciężkie. Należy zawsze stosować rękawice ochronne i mieć na stopach pełne obuwie.
- Zabezpieczyć krawędzie szafki przed pęcznieniem od wilgoci za pomocą odpowiedniego uszczelniacza.
- Zabezpieczyć spód urządzenia przed dostępem pary i wilgoci.
- Nie instalować urządzenia obok drzwi lub pod oknem, aby otwierając drzwi lub okno nie zrzucić gorącego naczynia z urządzenia.
- Nie należy instalować wyciągu tak, aby wywiewał powietrze do wnęki ściennej, jeśli nie jest do tego przeznaczona.
- Przy instalacji bezkanałowej wylot wentylatora musi być umieszczony bezpośrednio przy ścianie lub oddzielony dodatkową ścianą szafy, aby zapobiec dostępowi do łopatek wentylatora.

- W dolnej części każdego urządzenia znajdują się wentylatory chłodzące.
- Jeśli urządzenie zainstalowano nad szufladą:
 - Nie przechowywać drobnych przedmiotów ani papieru, które mogłyby uszkodzić wentylatory chłodzące lub układ chłodzenia.
 - Utrzymywać co najmniej 2 cm odległości między spodem urządzenia a zawartością szuflady.
- Usunąć wszystkie przegrody zamontowane w szafce pod urządzeniem.

2.2 Podłączenie elektryczne

OSTRZEŻENIE!

Występuje zagrożenie pożarem i porażeniem prądem elektrycznym.

- Wszystkie połączenia elektryczne powinien wykonać wykwalifikowany elektryk zgodnie ze schematem połączeń lub instrukcją instalacji.
- Przy instalacji z odprowadzeniem do okapu oraz gdy akcesoria są obecne lub obowiązkowe (zawór ścienny, przełącznik okienny i/lub otwieracz okien) połączenia elektryczne powinien wykonać wykwalifikowany elektryk, zgodnie ze schematem połączeń lub instrukcją instalacji.
- Urządzenie należy uziemić.
- Przed przystąpieniem do jakichkolwiek czynności należy odłączyć urządzenie od zasilania.
- Upewnić się, że parametry na tabliczce znamionowej odpowiadają parametrom znamionowym źródła zasilania.

- Obluzowane lub nieprawidłowe przewody zasilające lub wtyczki mogą prowadzić do przegrzania zacisku.
- Użyć odpowiedniego kabla zasilającego.
- Nie dopuszczać do splątania kabla zasilającego.
- Upewnić się, że zainstalowano zabezpieczenie przed porażeniem prądem.
- Użyć zacisku odciążającego na przewodzie.
- Upewnić się, że kabel zasilający lub wtyczka (jeśli dotyczy) nie dotyka gorących powierzchni.
- Nie stosować rozgałęziaczy ani przedłużaczy.
- Unikać uszkodzenia wtyczki i kabla zasilającego. W razie potrzeby wymiany urządzenia musi go gotowe autoryzowane centrum serwis lub wykwalifikowany elektryk.
- Zabezpieczenie przed porażeniem żywych i izolowanych części musi być bezpiecznie zamocowane i nie powinno być zdejmowane bez narzędzi.
- Podłączyć wtyczkę do gniazda elektrycznego dopiero po zakończeniu instalacji. Zapewnić dostęp do wtyczki po zainstalowaniu.
- Jeśli gniazdko jest poluzowane, nie należy podłączać wtyczki przewodu zasilającego.
- Nie odłączać urządzenia, ciągnąc za przewód zasilający. Zawsze ciągnąć za wtyczkę.
- Konieczne jest zastosowanie odpowiednich wyłączników obwodu zasilania: wyłączniki automatyczne, bezpieczniki topikowe (typu wykręcane) – wyjmowane z oprawki), wyłączniki różnicowoprądowe oraz styczniki.
- Instalacja elektryczna musi być wyposażona w wyłącznik odłączający urządzenie od zasilania we wszystkich biegunach, o szerokości otworu styku co najmniej 3 mm.

2.3 Sposób użytkowania

OSTRZEŻENIE!

Występuje zagrożenie odniesieniem obrażeń, oparzeniem i porażeniem prądem elektrycznym.

- Nie zmieniać parametrów technicznych urządzenia.
- Przed pierwszym użyciem należy usunąć wszystkie opakowania, etykiety i folię ochronną (jeśli dotyczy).

- Upewnić się, że otwory wentylacyjne nie są zablokowane. Wykwalifikowana osoba musi okresowo sprawdzać wentylację.
- Nie pozostawiać urządzenia bez nadzoru podczas pracy.
- Wyłączyć pole grzejne po każdym użyciu.
- Nie należy kłaść sztućców ani pokrywek garnków na polach grzejnych, gdyż mogą się one nagrzać.
- Nie wolno obsługiwać urządzenia mokrymi rękami lub gdy ma ono kontakt z wodą.
- Nie używać urządzenia jako powierzchni roboczej ani miejsca do przechowywania.
- Jeśli powierzchnia urządzenia jest pęknięta, należy natychmiast odłączyć urządzenie od zasilania.
- Gdy urządzenie jest włączone, użytkownicy z wszczepionym rozrusznikiem serca nie powinni zbliżać się do indukcyjnych pól grzejnych na odległość mniejszą niż 30 cm.
- Ostrożnie wkładać jedzenie do gorącego oleju, gdyż może on pryskać.
- Nigdy nie używać otwartego ognia podczas pracy okupu.
- Nie używać folii aluminiowej ani innych materiałów między powierzchnią gotowania a naczyniami, chyba że producent urządzenia określił inaczej.
- Należy stosować wyłącznie akcesoria zalecane do tego urządzenia przez producenta.

OSTRZEŻENIE!

Ryzyko pożaru i wybuchu.

- Podgrzane tłuszcze i oleje mogą wydzielać łatwopalne opary. Trzymać z dala od ognia i gorących przedmiotów.
- Gorące opary oleju mogą spowodować samozapłon.
- Zużyty olej z resztkami jedzenia może zapalić się w niższych temperaturach.
- Nie umieszczać w pobliżu urządzenia produktów łatwopalnych.

OSTRZEŻENIE!

Zagrożenie uszkodzeniem urządzenia.

- Aby uniknąć poparzenia, nie należy stawiać gorących naczyń na panelu sterowania.
- Nie kłaść gorących pokrywek na szklanej powierzchni płyty grzejnej.
- Nie dopuszczać do wygotowania się potrawy.
- Aby uniknąć uszkodzenia powierzchni urządzenia, należy chronić je przed

upadkiem przedmiotów lub naczyń kuchennych.

- Nie włączać pól grzejnych z pustym naczyniem lub bez naczynia.
- Nigdy nie wyjmować kratki ani filtra podczas pracy okapu lub płyty grzejnej.
- Nigdy nie używać otwartego ognia podczas pracy okapu.
- Nie należy zakrywać wlotu okapu naczyniami kuchennymi.
- Nie należy dotykać spodniej części urządzenia podczas pracy płyty grzejnej lub okapu.
- Nie umieszczaj małych lub lekkich przedmiotów w pobliżu zintegrowanej osłony przeciwsłonecznej, aby uniknąć ryzyka uwięzienia.
- Naczynia z żeliwa lub z uszkodzonym dnem mogą zarysować powierzchnie szklane/ceramiczne. Zawsze podnosić naczynie kuchenne, gdy trzeba je przesuwać na powierzchnię gotowania.
- Informacja dotycząca oświetlenia w urządzeniu i elementów oświetleniowych sprzedawanych osobno jako części zamienne: Lampy te są przeznaczone do pracy w ekstremalnych warunkach panujących w urządzeniach gospodarstwa domowego, jak temperatura, drgania, wilgotność, lub są przeznaczone do sygnalizowania informacji o stanie pracy urządzenia. Nie są one przeznaczone do innych zastosowań i nie nadają się do oświetlania pomieszczeń domowych.

- Aby naprawić urządzenie, należy skontaktować się z autoryzowanym centrum serwisowym. Należy stosować wyłącznie oryginalne części zamienne.

2.4 Pielęgnacja i czyszczenie

- Aby zapobiec uszkodzeniu powierzchni urządzenia, należy je regularnie czyścić.
- Przed rozpoczęciem czyszczenia urządzenia należy je wyłączyć i poczekać, aż ostygnie.
- Wyczyścić urządzenie ciepłą wodą i wilgotną, miękką ściereczką. Stosować wyłącznie obojętne detergenty. Nie używać produktów ściernych, myjek do szorowania, rozpuszczalników ani metalowych przedmiotów, chyba że określono inaczej.

2.5 Utylizacja

OSTRZEŻENIE!

Zagrożenie odniesieniem obrażeń lub uduszeniem.

- Aby uzyskać informacje dotyczące prawidłowej utylizacji tego produktu, należy skontaktować się z lokalnymi władzami.
- Odłączyć urządzenie od zasilania sieciowego, a następnie odciąć i zutylizować kabel.

3. MONTAŻ

3.1 Przed instalacją

Dla przyszłych odniesień, znaleźć tabliczkę znamionową umieszczoną na dole płyty grzejnej i zapisać numer seryjny

3.2 Montaż płyty grzejnej

 Wymiary montażowe i wskazówki obrazowe można znaleźć na schematach montażowych znajdujących się na pierwszych stronach instrukcji obsługi.

Przy montażu na górze należy zapoznać się ze schematem **A**. Przy instalacji zintegrowanej należy zapoznać się ze schematem **B**.

Szczegółowe informacje na temat montażu płyty grzejnej można znaleźć w instrukcji instalacji.

Należy postępować zgodnie ze schematem połączeń płyty grzejnej i schematem połączeń przełącznika okna (jeśli dotyczy tej sytuacji) przedstawionymi w instrukcji instalacji i/lub na etykietach pod płytą grzejną.

Tylko dla wybranych krajów: Przy instalacji wyciągowej może być wymagany przełącznik okienny (należy skonsultować się z autoryzowanym technikiem). Należy go zakupić oddzielnie, ponieważ nie jest dostarczany z płytą grzejną. Przełącznik okienny musi zainstalować upoważniony technik. Patrz broszura instalacji.

Jeśli urządzenie jest zainstalowane nad szufladą, to podczas gotowania wentylator płyty

grzejnej może nagrzewać przedmioty w szufladzie.

Montaż filtra

Urządzenie należy zawsze eksploatować z filtrami przeznaczonymi dla wybranego trybu instalacji. Patrz „Wybór filtra”. Przed pierwszym użyciem upewnić się, że filtry węglowe zostały włożone do okapu uchwytyami do wewnątrz. Umieść obudowę filtra przeciw-tłuszczowego w okapie i załóż kratkę na okap.

3.3 Mocowanie uszczelki

Instalacja na blacie

1. Oczyszczyć blat roboczy wokół wycięcia.
2. Przykleić dołączoną w komplecie 2x6 mm taśmę uszczelniającą wokół dolnej krawędzi płyty grzejnej, wzdłuż zewnętrznej krawędzi ramki ze . Nie naciągać taśmy. Styk końców taśmy uszczelniającej powinien znaleźć się pośrodku jednego z boków płyty grzejnej.
3. Przyciąć taśmę uszczelniającą na długość, pozostawiając kilka milimetrów zapasu. Połączyć ze sobą oba końce taśmy uszczelniającej.

Instalacja na równi z blatem

1. Wyczyścić rowki w blacie roboczym.
2. Pociąć dołączoną 3x10 mm taśmę uszczelniającą na cztery paski pasujące do długości rowków.
3. Końcówki pasków należy przycinać pod kątem 45°. Powinny one dokładnie mieścić się w rogach rowków.
4. Przykleić paski do rowków. Nie rozciągać pasków taśmy. Końce pasków taśmy nie mogą zachodzić na siebie.

Po osadzeniu płyty grzejnej wypełnić silikonem szczelinę między szkłem ceramicznym a blatem. Upewnić się, że silikon nie przedosta się pod szkło ceramiczne.

3.4 Przewód zasilający

⚠ OSTRZEŻENIE!

Wszystkie połączenia elektryczne musi wykonać wykwalifikowany elektryk.

- Płyta grzejna jest wyposażona w przewód zasilający.
- 70 Aby wymienić uszkodzony przewód zasilający, należy użyć przewodu typu H05VV-F o odporności na temperaturę co najmniej °C lub wyższą.

- Podłączenia za pomocą wtyków kontaktowych, wiercenia lub lutowania końcówek przewodów oraz podłączanie kabla bez osłonki na końcu kabla są zabronione.
- W tym celu należy skontaktować się z pobliskim autoryzowanym centrum serwisowym. Przewód zasilający może wymienić wyłącznie wykwalifikowany elektryk.

Połączenie jednofazowe

1. Zdjąć końcówkę z czarnego i brązowego przewodu.
2. Zdjąć izolację końcówek przewodów brązowego i czarnego.
3. Podłączyć końcówki przewodów czarnego i brązowego.
4. Założyć nową tulejkę na końcówkę każdego przewodu (wymagana zaciskarka do tulejek).

Połączenie NL

1. Zdjąć tulejkę z końcówki przewodów niebieskich.
2. Usunąć część izolacji z końcówek przewodu niebieskiego.
3. Założyć nową tulejkę na końcówkę każdego przewodu (wymagana zaciskarka do tulejek).

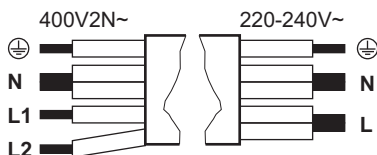

Połączenie jednofazowe: 220 - 240 V~ 5x1,5 mm ²		Połączenie dwufazowe: 400 V2N~ 5x1,5 mm ² albo 4x2,5 mm ²	
⊕	Żółtozielony	Żółtozielony	⊕
N	Niebieski i niebieski	Niebieski i niebieski	N
L	Czarny i brązowy	Czarny	L1
		Brązowy	L2

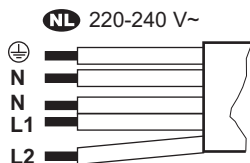

NL 220 - 240 V (5x1,5 mm²)

⊕ Żółtozielony

N Niebieski i niebieski

L1 Czarny





L2 Brązowy

3.5 Ograniczenie mocy

Ograniczenie mocy określa całkowitą energię elektryczną zużywaną przez płytę grzejną w granicach zabezpieczeń instalacji domo-

wej. Płyta grzejna jest domyślnie ustawiona na najwyższą możliwą moc. Należy upewnić się, że wybrana moc nie powoduje przekroczenia wartości prądu znamionowego bezpieczników w instalacji domowej.

Aby zmniejszyć lub zwiększyć moc grzania:

1. Wejść do menu: nacisnąć i przytrzymać  przez 3 sekundy. Następnie nacisnąć i przytrzymać .
2. Naciskać przycisk , aż pojawi się .
3. Nacisnąć przycisk 4 lub 6 na pasku sterowania, aby poruszać się między ustawieniami.
4. Aby wyjść, nacisnąć przycisk .

Poziomy mocy:

P73 - 7350 W, P15 - 1500 W, P20 - 2000 W, P25 - 2500 W, P30 - 3000 W, P35 - 3500 W, P40 - 4000 W, P45 - 4500 W, P50 - 5000 W, P60 - 6000 W

4. PRZED PIERWSZYM UŻYCIEM

4.1 Wybór filtra

Przed pierwszym użyciem należy ustawić odpowiedni typ filtra zależnie od trybu instalacji. Patrz „Struktura menu.”

Tryb recyrkulacji: filtr węglowy (w połączeniu z filtrem tłuszczowym)

Filtry, zawierające piankę z węgla aktywnego, neutralizują dym i zapachy gotowania. Można wybierać pomiędzy:

- **OdourClean STANDARD** (biały, jednorazowy)
- **OdourClean PLUS** (czarny, regenerowalny)

Aby korzystać z urządzenia w trybie recyrkulacji, należy skontaktować się z autoryzowanym technikiem, aby dostosować instalację. Przejdź do ustawień użytkownika i włącz powiadomienie o filtrze węglowym, wybierając F, a następnie Wł.. Następnie wybrać jeden z filtrów:

- OdourClean STANDARD: Wybrać Ft, następnie 2.

- OdourClean PLUS: Wybrać Ft, następnie 1.

Tryb wyciągu: filtr przeciwdeszczowy

Filtry zatrzymują tłuszcz, olej i resztki jedzenia i zapobiegają ich przedostaniu się do systemu okapu.

Aby korzystać z urządzenia w trybie wyciągu, należy skontaktować się z autoryzowanym technikiem, aby dostosować instalację. Następnie przejdź do ustawień użytkownika i wyłącz powiadomienie o filtrze węglowym, wybierając F, a następnie Wyl..

 Tryb wyciągowy może obniżyć ciśnienie powietrza w pomieszczeniu, dlatego, aby zapobiec cofaniu się gazów spalinowych z innych urządzeń konieczna jest odpowiednia wentylacja. Upewnij się, że miejsce instalacji spełnia wymagania bezpieczeństwa.

5. OPIS PRODUKTU

5.1 Przegląd produktu

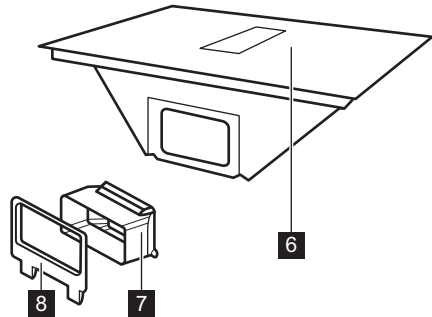
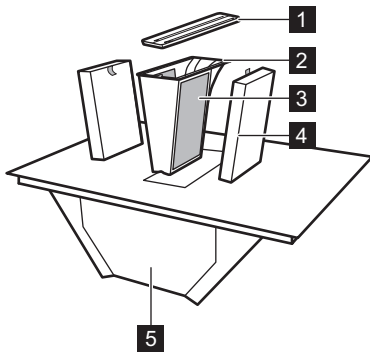

- 1 Ruszt
- 2 Obudowa filtra przeciwtłuszczowego
- 3 Filtr przeciwtłuszczowy (niewyjimowany)
- 4 Filtr węglowy
- 5 Tacka ociekowa
- 6 Płyta grzejna
- 7 Przejściówka kanału powietrznego
- 8 Złącze kanału powietrznego do ściany tylnej

5.2 Układ powierzchni gotowania

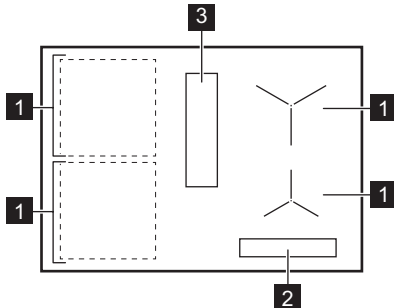

- 1 Indukcyjne pole grzejne
- 2 Panel sterowania
- 3 Okap



5.3 Symbole na panelu sterowania i wyświetlaczu

Symbol / wskaźnik

ⓘ	Wł. / Wył.
■	Wybór strefy gotowania
	Paenza
⌚	Timer
⌂	Bridge
0.5 ↑ ↓	Precise Heat
☰	Heat Assist
AUTO	Automatyczny tryb okapu
☂	Tryb ręczny okapu
☂	Breeze
P	PowerBoost
🔒	Blokada/Blokada uruchomienia
E + cyfra	Wystąpiła usterka.
🌐	Filtr trzeba wyczyścić lub wymienić.
☰☷☶	OptiHeat Control

6. CODZIENNE UŻYTKOWANIE

6.1 Korzystanie z płyty grzejnej

Nacisnąć i przytrzymać przycisk , aby włączyć lub wyłączyć płytę grzejną. Wybrać strefę gotowania, naciskając odpowiedni symbol . Umieścić naczynie na polu grzejnym i ustawić moc grzania za pomocą paska sterowania. Aby dezaktywować wybraną strefę gotowania, nacisnąć 0.

Precise Heat

Można włączyć półstopniowe poziomy grzania, aby uzyskać dokładniejsze sterowanie temperaturą pól grzejnych. Ustaw poziom ciepła i nacisnąć $1 \frac{0.5}{1}$. Aktualne ustawienie ciepła zmniejsza się o 0.5. Wskaźnik pojawia się powyżej $1 \frac{0.5}{1}$. Aby dezaktywować, nacisnąć $1 \frac{0.5}{1}$.

6.2 Naczynia

Dno naczynia powinno być jak najgrubsze i płaskie. Przed położeniem naczyń na płycie grzejnej należy je wyczyścić i osuszyć. Nie przesuwaj ani nie pocieraj naczyń kuchennych o krawędzie i rogi szkła, aby uniknąć odprysków lub uszkodzeń powierzchni. Aby uniknąć uszkodzenia części elektronicznych, nie należy stawiać gorących naczyń na panelu sterowania.

Upewnij się, że naczynie nadaje się do użytku na indukcji (czyli że do jego podstawy przylega magnes). Aby zapewnić optymalną wymianę ciepła, należy używać naczyń, których średnica dna odpowiada rozmiarowi pola grzejnego. Naczynia o mniejszej średnicy mogą nagrzewać się wolniej, natomiast te o większej średnicy mogą się przegrzewać i uszkodzić panel sterowania.

Materiał naczyń

- **prawidłowe:** żeliwo, stal, stal emaliowana, stal nierdzewna, dno wielowarstwowe (z odpowiednim oznaczeniem producenta).
- **nieprawidłowe:** aluminium, miedź, mosiądz, szkło, ceramika, porcelana.

Odgłosy podczas pracy

Hałasy mogą się różnić w zależności od materiału naczynia i ustawionej temperatury. Opisane odgłosy są normalnym zjawiskiem i nie świadczą o usterce urządzenia.

- trzaski: naczynie wykonane jest z różnych materiałów (konstrukcja wielowarstwowa).
- dźwięk gwizdania: włączono wysokie ustawienie temperatury, a naczynia wykonane są z różnych materiałów (konstrukcja warstwowa).
- buczenie: włączono wysoki poziom mocy grzania.
- klikanie: następuje przełączenie elektryczne.
- syczenie, brzęczenie: wentylator chłodzący pracuje.
- rytmiczny dźwięk: wykryto naczynie.

6.3 Wykrywanie naczyń

Ta funkcja wskazuje obecność naczynia na płycie grzejnej i wyłącza pola grzejne, jeśli podczas gotowania nie zostanie wykryte żadne naczynie 120 sek. W przypadku wykrycia wielu naczyń płyta grzejna wybiera ostatnio włączone pole grzejne.

6.4 Samoczynne wyłączenie

Jako środek bezpieczeństwa, płyta grzejna wyłącza się automatycznie w określonych warunkach (np. gdy wszystkie pola grzejnego i wentylator okapu są dezaktywowane, gdy nie wybrano żadnego ustawienia grzania lub prędkości wentylatora po aktywacji, lub gdy naczynia do gotowania się przypalają).

6.5 OptiHeat Control (3-stopniowy wskaźnik ciepła resztkowego)

Wskaźnik ten sygnalizuje, że pole grzejne jest nadal gorące. Dopóki wskaźnik jest widoczny, istnieje ryzyko poparzenia ciepłem resztkowym. Wskaźnik zniknie po ostygnięciu pola grzejnego.

6.6 Zarządzanie energią

Jeżeli płyta grzejna osiągnie limit maksymalnej dostępnej mocy, moc pól grzejnych zostanie automatycznie zmniejszona w celu ochrony bezpieczników instalacji domowej. W strefach grzejnych o zmniejszonej mocy pasek sterowania miga i pokazuje maksymalne możliwe ustawienie grzania.



6.7 P PowerBoost

Aby aktywować maksymalne ustawienie mocy grzania na ograniczony czas. Można go użyć, aby szybciej zagotować wodę.

Nacisnąć **P**, aby aktywować. Gdy czas się skończy, pole grzejne wraca do najwyższego ustawienia mocy grzania. Aby wyłączyć funkcję: zmienić ustawienie mocy grzania.

6.8 Wyłącznik czasowy

Aby określić, jak długo pole grzejne powinno działać.



Ustawić moc grzania na polu grzejnym i nacisnąć . Ustaw czas, naciskając cyfry ustawienia grzania w odpowiedniej kolejności. Poczekać kilka sekund lub potwierdzić za pomocą . Aby anulować timer, ustaw go na 0 godz 00 min. Gdy ustawiony czas się skończy, pole grzejne dezaktywuje się.

6.9 Heat Assist

Funkcja ta pomaga gotować lub utrzymywać ciepło potraw, wykorzystując wstępnie ustawione niskie lub średnie poziomy temperatury:

- Poziom I – rozpuść i utrzymaj ciepło (ustawienie temperatury 1)
- Poziom II – gotowanie na wolnym ogniu (ustawianie temperatury 5)
- Poziom III – smażenie na patelni (ustawienie temperatury 7)

Funkcję tę można aktywować tylko po wybraniu najpierw strefy grzejnej. Zmiana stref nie wpływa na aktywność Heat Assist w innej strefie.

1. Nacisnąć , aby włączyć funkcję.
2. Nacisnąć  ponownie, aby przełączać się między poziomami.

Aby dezaktywować, nacisnąć  aż na wyświetlaczu pojawi się 0 lub wybrać dowolne ustawienie temperatury.

W zależności od rodzaju naczyń kuchennych może zaistnieć konieczność ręcznej regulacji poziomu temperatury.

6.10 Pauza

Funkcja ustawia wszystkie aktywne pola grzejne na najniższe grzanie.



Gdy okap pracuje w trybie ręcznym, prędkość wentylatora okapu zmniejsza się do 1. W trybie automatycznym prędkość wentylatora okapu się nie zmienia.

Funkcja ta nie zatrzymuje żadnych aktywnych timerów.

Aby włączyć/wyłączyć funkcję, nacisnąć .

6.11 Blokada/Blokada uruchomienia

Blokowanie / odblokowanie panelu sterowania.

Aby na krótko zablokować panel sterowania podczas gotowania: nacisnąć  raz. Nacisnąć ponownie, aby odblokować. Aby zapobiec przypadkowemu uruchomieniu płyty grzejnej: nacisnąć i przytrzymać  przez 3 sek, gdy wszystkie pola są wyłączone, następnie wyłączyć płytę grzejną. Funkcja pozostaje aktywna po wyłączeniu płyty grzejnej. Aby dezaktywować funkcję, włączyć płytę grzejną, nacisnąć i przytrzymać  dla 3 sek, i wyłączyć płytę grzejną.

6.12 Bridge

Połączenie obu bocznych pól grzejnych, aby działały jako jedno pole. Można jej używać do gotowania w dużych naczyniach kuchennych. Upewnić się, że naczynia pokrywają środki obu stref grzejnych. Jeśli naczynia są umieszczone między środkami stref, funkcja nie zostanie aktywowana.

1. Ustawić ustawienie mocy grzania dla jednej ze stref.
2. Nacisnąć .
3. Zmienić ustawienie mocy grzania w razie potrzeby.

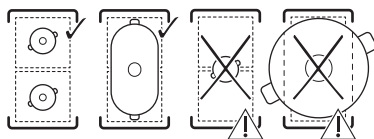

Aby wyłączyć funkcję nacisnąć .



6.13 Funkcje okapu

Tryb ręczny

Okap może działać zarówno przy włączonej, jak i wyłączonej płycie grzejnej. W trybie ręcznym dostępne są cztery prędkości wentylatora: 1-3 i **b** (boost(ustawienia intensywności)).

1. Nacisnąć , aby aktywować okap.
2. Nacisnąć  wielokrotnie, aby wyświetlić prędkość wentylatora. Na wyświetlaczu pojawi się aktualne ustawienie.

Aby dezaktywować, nacisnąć  wielokrotnie.

Tryb automatyczny

Okap dostosowuje bieg wentylatora dtodownie do temperatury pola grzejnego. Tryb automatyczny oferuje cztery opcje biegu wentylatora: h1-h4 (niska do intensywnej).



1. Jeśli funkcja ta nie jest domyślnie włączona, nacisnąć  aby ją włączyć.
2. Umieścić naczynie kuchenne na polu grzejnym i wybrać moc grzania.

Aby dezaktywować, nacisnąć .

Aby zmienić domyślny bieg wentylatora (h3), wejść w ustawienia użytkownika. Patrz „Struktura menu.”

Breeze

Wentylator pracuje na bardzo niskich obrotach z minimalnym hałasem, co pozwala pozbyć się wszelkich zapachów.

1. Wyłączyć płytę grzejną.
2. Nacisnąć . Timer ustawiony na 60 min i **br** pojawiają się na wyświetlaczu.
3. Dostosować timer naciskając  i poziom ciepła na pasku sterowania.

Funkcja wyłącza się po zatrzymaniu timera.

Aby wyłączyć ręcznie, należy nacisnąć .

Cykl suszenia

Wentylator okapu pracuje na minimalnym biegu przez 20 minut po wyłączeniu płyty grzejnej, a następnie wyłącza się automatycznie. Funkcja ta usuwa wszelkie zapachy utrzymujące się po zakończeniu gotowania.

Gdy funkcja działa,  i pojawia się pozostały czas działania. Nie można zmienić ustawionego czasu.



Aby zatrzymać funkcję, nacisnąć .



Aby całkowicie wyłączyć tę funkcję, przejść do ustawień użytkownika. Patrz „Struktura menu.”

 Zaleca się, aby nie wyłączać tej funkcji i pozostawić ją czynną bez przerwy przez cały cykl.

6.14 Struktura menu

Symbol	Ustawienie
b	Dźwięk
P	Ograniczenie mocy
h	Tryb automatyczny wentylatora
F	Powiadomienie o filtrze węglowym
dF	Cykl suszenia
Ft	OdourClean STANDARD: 2 OdourClean PLUS: 1
E	Historia alarmów/błędów

Aby wprowadzić ustawienia użytkownika: nacisnąć i przytrzymać . Następnie nacisnąć i przytrzymać . Nacisnąć .

Poruszanie się po menu: menu składa się z symbolu ustawienia i wartości. Aby przechodzić między ustawieniami, nacisnąć . Aby zmienić wartość ustawienia, nacisnąć 4 lub 6 na przednim timerze. **Aby wyjść z menu:** nacisnąć .

6.15 Porady dotyczące oszczędzania energii

- Podczas podgrzewania wody używać tylko niezbędnej jej ilości.
- Jeśli to możliwe, zawsze zakładać pokrywki na naczynia.
- Wykorzystać ciepło resztkowe, aby utrzymać ciepło potrawy lub ją stopić.
- Po rozpoczęciu gotowania należy ustawić niską prędkość wentylatora okapu. Po zakończeniu gotowania należy pozostawić włączony okap na kilka minut.
- Prędkość wentylatora należy zwiększać tylko w celu usunięcia dużych ilości pary lub dymu.
- Aby zachować wydajność filtra, należy go regularnie czyścić i wymienić w razie potrzeby.

Więcej informacji znajduje się w części „Efektywność energetyczna”.

7. PRZEWODNIK PIECZENIA

Dane przedstawione w tabeli mają wyłącznie charakter orientacyjny.

Moc	Zastosowanie:	Czas (min)
1	Podtrzymywanie temperatury potraw. Umieścić pokrywkę na naczyniu.	w razie potrzeby
1 - 2	Przygotować sos holenderski; roztopić masło, czekoladę, żelatynę. Zamieszać od czasu do czasu.	5 - 25
2	Ścinać puszyste omlety i jajka sadzone. Należy gotować z założoną pokrywką.	10 - 40
2 - 3	Gotowanie ryżu lub potraw mlecznych, podgrzewanie gotowych potraw. Dodać co najmniej dwukrotnie więcej płynu niż ryżu. Potrawy mleczne mieszać od czasu do czasu.	25 - 50
3 - 4	Gulasz z warzyw, ryb, mięsa. Dodać kilka łyżek wody. Sprawdzać ilość wody w trakcie gotowania.	20 - 45
4 - 5	Gotowanie ziemniaków i innych warzyw na parze. Napełnić garnek ilością 1-2 cm wody. Sprawdzać poziom wody w trakcie gotowania. Trzymać pokrywkę na naczyniu,	20 - 60
4 - 5	Gotowanie większych ilości potraw, duszenie i zupy. Do 3 l płynu plus składniki.	60 - 150
6 - 7	Delikatne smażenie: eskalopki, cordon bleu, kotlety, kotlecki mielone, kiełbasy, wątróbki, zasmażki, jajka, naleśniki, pączki. Odwracać w razie potrzeby.	w razie potrzeby
7 - 8	Głębokie smażenie, placki ziemniaczane, steki z polędwicy, steki. Odwracać w razie potrzeby.	5 - 15
9	Gotowanie wody, gotowanie makaronu, obsmażanie mięsa (gulasz, mięso duszone w sosie własnym), smażenie frytek.	
P	Gotowanie dużej ilości wody. Funkcja PowerBoost jest włączona.	

8. PIEŁĘGNACJA I CZYSZCZENIE

8.1 Czyszczenie płyty grzejnej

- Czyścić płytę grzejną po każdym użyciu.
- Zawsze gotować w naczyniach z czystym dnem.
- Nie dopuszczać do wygotowania się wody w naczyniu i nagrzania do zbyt wysokiej temperatury.
- Nie należy używać naczyń wykonanych z materiałów nieodpowiednich do kuchenek indukcyjnych. Tego typu materiały mogą porysować lub poplamieć powierzchnię płyty grzejnej.
- Zarysowania i ciemne plamy na powierzchni szkła nie mają wpływu na działanie płyty grzejnej.
- Do czyszczenia szklanej powierzchni nie wolno używać noży ani innych ostrych, metalowych narzędzi.
- Zalecanego skrobaka należy używać wyłącznie jako narzędzia dodatkowego po standardowym czyszczeniu.
- Poczekać, aż płyta grzewcza ostygnie, a następnie wyczyścić jej powierzchnię

- wilgotną ściereczką i nieściernym detergentem. Po wyczyszczeniu wytrzeć płytę grzejną do sucha miękką szmatką.
- **Natychmiast usunąć:** roztopiony plastik, folię plastikową, sól, cukier i produkty spożywcze zawierające cukier. Użyć skrobaczki i uważać, aby się nie poparzyć.
- **Wyjąć, gdy płyta grzejna wystarczająco ostygnie:** ślady osadu kamienia i wody, plamy tłuszczu, metaliczne odbarwienia. Przeprowadzić czyszczenie powierzchni zgodnie z powyższym opisem. Aby usunąć błyszczące metaliczne przebarwienia, użyć ściereczki miękkiej i roztworu wody z octem.

8.2 Czyszczenie okapu

Kratka

Kratka jest wykonana z aluminium. Myć ją ręcznie lub w zmywarce i wytrzeć miękką ściereczką.

Tacka ociekowa

Blacha do ciasta pod wyciągiem zbiera skropliny powstające podczas gotowania. Należy pamiętać, regularnym opróżnianiu zbiornika na wodę.

1. Chwycić dolną stronę blachy ociekowej do ciasta rękami i przesunąć ją do przodu. Następnie ostrożnie przesunąć go w dół, aby uniknąć rozlania wody.

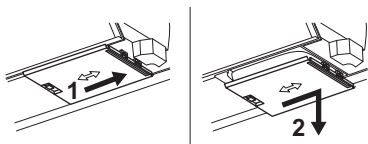

2. Tacę można myć ręcznie (przy użyciu ciepłej wody, mydła i miękkiej ściereczki/gąbki) lub w zmywarce do naczyń (cykl standardowy).

Jeśli woda lub inne płyny wyleją się do układu okapu - wyłączyć okap i ostrożnie umyć powierzchnię ciepłą wodą, wilgotną ściereczką lub gąbką oraz łagodnym środkiem czyszczącym.

8.3 Czyszczenie filtrów

Zespół filtrujący składa się z następujących elementów: filtry przeciwtłuszczowe połączone z obudową filtra przeciwtłuszczowego **A** oraz wyjmowane filtry węglowe **B**.

i Urządzenie należy zawsze eksploatować z filtrami przeznaczonymi dla wybranego trybu instalacji. Patrz „Wybór filtra”.

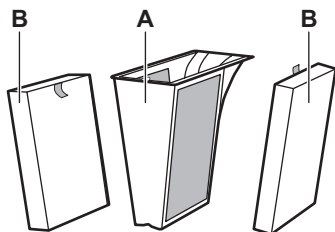

Płyta grzejna ma wbudowany licznik i przypomina o konieczności regularnego czyszczenia poszczególnych filtrów. Powiadomienie nie blokuje możliwości korzystania z płyty grzejnej. Powiadomienie pozostaje włączone przez 30 sekund po dezaktywacji odkurzacza i płyty grzejnej.

Filtr tłuszczowy

- Po 40 godzinach użytkowania pojawia się statyczny wskaźnik , aby sygnalizować, że nadszedł czas na czyszczenie filtrów.

OdourClean STANDARD Filtr węglowy

- Po 180 godzinach użytkowania  zaczyna migać, sygnalizując, że pora wymienić filtry.
- Należy regularnie sprawdzać filtry pod kątem poziomu nagromadzonego tłuszczu. Należy wymienić je, gdy miga wskaźnik (mniej więcej raz w roku, w zależności od częstotliwości użytkowania) lub w razie potrzeby wcześniej.

OdourClean PLUS filtr węglowy

- Po 140 godzinach użytkowania  zaczyna migać, sygnalizując, że pora wymienić filtry.
- Oczyszczyć filtry przeciwtłuszczowe, gdy tylko widoczny będzie nagromadzony tłuszcz.
- Filtry należy regenerować tylko wtedy, gdy pojawia się migoczący wskaźnik. Filtr można regenerować maksymalnie 8 razy. Po tym czasie należy wymienić filtry.

Demontaż/ponowny montaż filtra

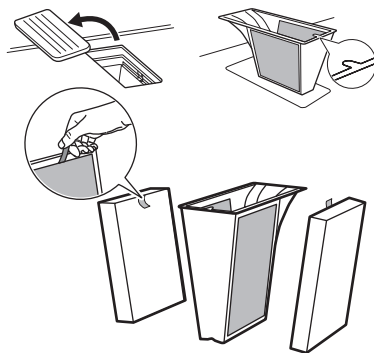

1. Usunąć kratkę i wyjąć obudowę filtra.
2. Wyjąć filtry, chwytając za uchwyt.
3. Po czyszczeniu z powrotem założyć filtr. Włóż filtry węglowe do okapu, trzymając za uchwyty skierowane do wewnątrz. Umieść obudowę filtra tłuszczu z powrotem wewnątrz i włóż kratkę z powrotem.



Czyszczenie filtra przeciwtłuszczowego

1. Oczyszczyć filtr, gdy tylko widoczny będzie nagromadzony tłuszcz. Dokładnie umyć obudowę filtra tłuszczu wraz z filtrami

tłuszczu w ciepłej wodzie za pomocą łagodnego środka czyszczącego, a następnie opłucz ciepłą wodą. Resztki jedzenia usunąć miękką gąbką, ściereczką lub szczoteczką. Można myć je w zmywarce, stosując standardowy cykl, razem z innymi naczyniami. Przebarwienie siatki jest normalne i nie wpływa na działanie filtra.

2. Pozostawić filtry na jakiś czas do wyschnięcia w temperaturze pokojowej.
3. Włożyć filtry z powrotem do środka. Jeśli powiadomienie  jest włączony, nacisnąć  krótko mówiąc, aby ponownie uruchomić licznik.

Czyszczenie OdourClean PLUS filtrów węglowych

1. Umyć filtr ręcznie w ciepłej wodzie bez żadnych środków czyszczących. Resztki jedzenia usunąć miękką gąbką, ściereczką lub szczoteczką. Filtr można

również myć w zmywarce w temperaturze 65-70 °C (przy użyciu programu dłuższy niż 90 min), bez detergentów) i bez naczyń w komorze.

2. Pozostawić filtry do wyschnięcia na co najmniej 24godz w temperaturze pokojowej.
3. Z powrotem złożyć zespół filtrujący i zamontować w urządzeniu.

Regeneracja OdourClean PLUS filtrów węglowych

1. Najpierw wyczyścić filtr, jak opisano powyżej.
2. Umieścić filtry w piekarniku ustawionym na 100 °C przez 120 min, kładąc je na środkowej półce z drutu. Użyć funkcji piekarnika bez wentylatora.
3. Z powrotem złożyć zespół filtrujący i zamontować w urządzeniu. Na chwilę nacisnąć , aby wyzerować licznik.

9. ROZWIĄZYWANIE PROBLEMÓW

 Jeżeli rozwiązanie problemu we własnym zakresie nie jest możliwe, należy skontaktować się z autoryzowanym punktem serwisowym.

Nie można uruchomić płyty grzejnej ani nią sterować.

- Sprawdzić, czy piekarnik podłączono prawidłowo do zasilania.
- Sprawdzić, czy bezpiecznik jest przyczyną usterki. Jeżeli bezpiecznik przepala się wielokrotnie lub słychać ciągły sygnał dźwiękowy, należy skontaktować się z wykwalifikowanym elektrykiem w celu sprawdzenia instalacji.
- Upewnić się, że panel sterowania jest czysty i nie ma na nim naczyń kuchennych ani obcych przedmiotów.

Płyta grzejna po pewnym czasie wyłącza się sama.

- Nie jest to usterka. W pewnych sytuacjach płyta grzejna wyłącza się automatycznie w celu zapewnienia bezpieczeństwa. Patrz punkt „Samoczynne wyłączenie”.

Maksymalna moc grzania dla jednego pola grzejnego jest niedostępna lub ciągle zmienia się między dwoma poziomami.

- Nie jest to usterka. Patrz punkt „Zarządanie energią”.

- Zmniejszyć moc pozostałych pól grzejnych podłączonych do tej samej fazy.

Wentylator okapu nie uruchamia się/nie wyłącza samoczynnie.

- Wyłączyć płytę grzejną i odłączyć ją od zasilania. Poczekać, aż urządzenie ostygnie, a następnie podłączyć je ponownie.
- Upewnić się, że pomieszczenie jest odpowiednio wentylowane. Może trzeba będzie zainstalować przełącznik okna. Skontaktować się z autoryzowanym centrum serwisowym.

Pojawia się .

- Wyczyścić/wymienić filtr. Patrz punkt „Konserwacja i czyszczenie.”

i pojawia się cyfra.

- Wyłączyć płytę grzejną, odczekać kilka minut, a następnie włączyć ją ponownie. Jeżeli problem będzie występował nadal, należy skontaktować się z autoryzowanym centrum serwisowym.

Panel sterowania miga.

- Używać naczyń, których średnica dna odpowiada rozmiarowi pola grzejnego.
- Upewnić się, że naczynia nadają się do użytku z płytą indukcyjną.

10. DANE TECHNICZNE

10.1 Tabliczka znamionowa

Model ECC83410CK
Typ 67 D4A 01 AA
Płyta indukcyjna
Numer seryjny
ELECTROLUX

Numer produktu (PNC) 949 599 579 00
220 - 240 V / 400 V 2N, 50 - 60 Hz
Wyprodukowano w: Niemcy
7.35 kW



10.2 Specyfikacja pól grzejnych

Moc pól grzejnych może nieznacznie różnić się od danych podanych poniżej, w zależności od materiału i wymiarów naczyń kuchennych.

Pole grzejne	Moc znamionowa (maksymalna moc grzania) [W]	PowerBoost [W]	Maksymalny czas funkcji PowerBoost [min]	Średnica naczyń [mm]
Lewe przednie	2300	3200	10	125 - 210
Lewe tylne	2300	3200	10	125 - 210
Prawe przednie	1400	2500	4	125 - 145
Prawe tylne	1800	2800	10	145 - 180

11. EFEKTYWNOŚĆ ENERGETYCZNA

11.1 Informacje o produkcji zgodnie z (UE) Nr 66/2014

Dane identyfikacyjne modelu	ECC83410CK	
Typ płyty grzejnej	Płyta grzejna do zabudowy	
Liczba pól grzejnych	4	
Technologia grzania	Płyta indukcyjna	
Średnica okrągłych pól grzejnych (Ø)	Prawe przednie Prawe tylne	15,0 cm 18,0 cm
Długość (Dł.) i szerokość (Szer.) nieokrągłego pola grzejnego	Lewe przednie	Dł. 22,4 cm Szer. 21,8 cm
Długość (Dł.) i szerokość (Szer.) nieokrągłego pola grzejnego	Lewe tylne	Dł. 22,4 cm Szer. 21,8 cm
Zużycie energii na pole grzejne (EC electric cooking)	Lewe przednie Lewe tylne Prawe przednie Prawe tylne	189.1 Wh/kg 189.1 Wh/kg 187.5 Wh/kg 174.6 Wh/kg
Zużycie energii przez płytę grzejną (EC electric hob)	185.1 Wh/kg	

Urządzenie testowane zgodnie z: EN IEC 60350-2.

11.2 Wymogi informacyjne Zgodnie z (UE) Nr 2023/826

Zużycie energii w trybie wyłączenia	0.3 W
Maksymalny czas potrzebny na automatyczne przejście urządzenia do odpowiedniego trybu niskiego poboru mocy	2 min

Urządzenie testowane zgodnie z: EN 50564.

11.3 Karta informacyjna produktu i informacja o produkcie zgodnie z(UE) Nr 65/2014 oraz (UE) Nr 66/2014

Karta informacyjna produktu zgodnie z (EU) Nr. 65/2014		
Nazwa lub znak towarowy dostawcy	ELECTROLUX	
Identyfikator modelu	ECC83410CK	
Roczne zużycie energii - AEC _{hood}	32.7	kWh/a
Klasa efektywności energetycznej	A+	
Wydajność przepływu dynamicznego - FDE _{hood}	32.0	
Klasa wydajności przepływu dynamicznego	A	
Sprawność oświetlenia - LE _{hood}	-	lux/W
Klasa sprawności oświetlenia	-	
Efektywność pochłaniania zanieczyszczeń - GFE _{hood}	85.1	%
Klasy efektywności pochłaniania zanieczyszczeń	B	
Przepływ powietrza przy mocy minimalnej przy użytkowaniu normalnym	270.0	m ³ /h
Przepływ powietrza przy mocy maksymalnej przy użytkowaniu normalnym	550.0	m ³ /h
Przepływ powietrza przy użytkowaniu intensywnym	650.0	m ³ /h
Poziom mocy akustycznej A przy minimalnej prędkości	50	dB(A) re 1 pW
Poziom mocy akustycznej A przy maksymalnej prędkości	66	dB(A) re 1 pW
Poziom mocy akustycznej A przy intensywnej prędkości	69	dB(A) re 1 pW
Pobór mocy mierzony w trybie wyłączenia - P _o	0.49	W
Pobór mocy mierzony w trybie czuwania - P _s	-	W
Informacje dodatkowe zgodnie z (EU) Nr 66/2014		
Współczynnik upływu czasu - f	0.8	
Wskaźnik efektywności energetycznej - EEI _{hood}	42.6	
Natężenie przepływu powietrza mierzone w optymalnym punkcie pracy - QBEP	286.7	m ³ /h
Ciśnienie powietrza mierzone w optymalnym punkcie pracy - PBEP	449	Pa
Maksymalne natężenie przepływu powietrza - Q _{max}	650.0	m ³ /h
Pobór mocy mierzony w optymalnym punkcie pracy - WBEP	111.9	W

Moc nominalna systemu oświetlenia - WL	-	W
Średnie natężenie oświetlenia zapewnianego przez system oświetlenia na powierzchni płyty grzewczej - Emiddle	-	lux

Urządzenie testowane zgodnie z: EN IEC 61591, EN IEC 60704-1, EN IEC 60704-2-13, EN 50564.

12. OCHRONA ŚRODOWISKA

Segreguj materiały oznaczone symbolem . Umieść opakowanie w odpowiednich pojemnikach do recyklingu. Chronić środowisko i zdrowie ludzi poprzez recykling odpadów elektrycznych i elektronicznych. Nie wyrzucaj

urządzeń oznaczonych symbolem  do odpadów komunalnych. Należy oddać produkt do miejscowego zakładu przetwarzania odpadów lub skontaktować się z miejscowym urzędem miasta.

1. BEZPEČNOSTNÉ INFORMÁCIE.....	38	8. OŠETROVANIE A ČISTENIE.....	49
2. BEZPEČNOSTNÉ POKYNY.....	41	9. RIEŠENIE PROBLÉMOV.....	51
3. MONTÁŽ.....	43	10. TECHNICKÉ ÚDAJE.....	52
4. PRED PRVÝM POUŽITÍM.....	45	11. ENERGETICKÁ ÚČINNOSŤ.....	52
5. OPIS VÝROBKU.....	45	12. OCHRANA ŽIVOTNÉHO PROSTREDIA	
6. KAŽDODENNÉ POUŽÍVANIE.....	46	54
7. PRÍRUČKA VARENIA.....	49		

1. ⚠ BEZPEČNOSTNÉ INFORMÁCIE

Pred inštaláciou a používaním spotrebiča si prečítajte priložený návod na používanie. Výrobca nezodpovedá za zranenia ani za škody spôsobené nesprávnou inštaláciou alebo používaním. Tieto pokyny uchovávajte na bezpečnom a prístupnom mieste, aby ste do nich mohli v budúcnosti nahliadnuť.

1.1 Bezpečnosť detí a zraniteľných osôb

- Tento spotrebič smú používať deti staršie ako 8 rokov a osoby so zníženou fyzickou, zmyslovou alebo psychickou spôsobilosťou alebo nedostatkom skúseností a znalostí, iba ak sú pod dozorom zodpovednej osoby alebo ak boli zodpovednou osobou poučené o bezpečnom používaní spotrebiča a rozumejú prípadným rizikám. Deti do

8 rokov a osoby s vysokou mierou postihnutia nesmú mať prístup k spotrebiču, pokiaľ nie sú pod nepretržitým dozorom.

- Deti by mali byť pod dozorom, aby sa zabezpečilo, že sa nebudú hrať so spotrebičom.
- Obaly vždy uschovajte mimo dosah detí a náležite ich zlikvidujte.
- UPOZORNENIE: Spotrebič a jeho prístupné časti sa počas používania môžu značne zahriať. Počas používania a chladenia udržiavajte deti a domáce zvieratá mimo dosahu.
- Zapnite detskú poistku, ak je k dispozícii.
- Deti nesmú spotrebič čistiť ani vykonávať žiadnu údržbu bez dozoru.

1.2 Všeobecná bezpečnosť

- Tento spotrebič je určený iba na prípravu jedál.
- Tento spotrebič je určený na jedno použitie v domácnosti v interiéri.
- Tento spotrebič sa môže používať v kanceláriách, hotelových hosťovských izbách, izbách poskytujúcich ubytovanie a raňajky, v hosťovských izbách na farmách a v iných podobných ubytovacích zariadeniach, ak takéto používanie nepresiahne priemernú úroveň používania v domácnosti.
- **UPOZORNENIE:** Nebezpečenstvo požiaru: Na varných povrchoch neskladujte žiadne predmety.
- **VÝSTRAHA:** Proces prípravy jedla musí byť pod dohľadom Krátkodobý proces prípravy jedla si vyžaduje nepretržitý dozor.
- **UPOZORNENIE:** Varenie na varnom paneli s tukom alebo olejom bez dohľadu môže byť nebezpečné a môže spôsobiť požiar.
- **UPOZORNENIE:** Spotrebič a jeho prístupné časti sa počas používania môžu značne zahriať. Je potrebné dbať na bezpečnosť a

nedotýkať sa ohrevných článkov.

- Dym signalizuje prehriatie. Nikdy nepoužívajte vodu na uhasenie ohňa pri varení. Spotrebič vypnite a plameň zakryte, napr. protipožiarnou prikrývkou alebo pokrievkou.
- **UPOZORNENIE:** Spotrebič sa nesmie zapájať cez externé spínacie zariadenie, ako napr. časovač, ani nesmie byť zapojený do obvodu, ktorý sa pravidelne vypína a zapína.
- Kovové predmety, napríklad nože, vidličky, lyžice a pokrievky by sa nemali klásť na povrch varného panela, pretože sa môžu zohriať.
- Spotrebič nepoužívajte pred jeho nainštalovaním do nábytku určeného na zabudovanie.
- Na čistenie spotrebiča nepoužívajte prúd vody ani paru.
- Spotrebič vypínajte po každom použití jeho ovládacími prvkami. Nespoliehajte sa na funkciu rozpoznávania varnej nádoby.
- **UPOZORNENIE:** Ak je povrch prasknutý, vypnite spotrebič, aby ste predišli možnému úrazu elektric-

- kým prúdom. V prípade zapojenia spotrebiča do elektrickej siete priamo pomocou spojovacej skrinky odpojte spotrebič od sieťového napájania vybratím poistky. V oboch prípadoch kontaktujte autorizované servisné stredisko.
- V miestnosti inštalácie spotrebiča zabezpečte dobré vetranie, aby sa do miestnosti nevracali plyny zo spotrebičov spaľujúcich plyn alebo iné palivá, ani spaliny zo zariadení s otvoreným plameňom.
 - Uistite sa, že nie sú vetracie otvory blokované a vzduch nahromadený spotrebičom nie je vedený do potrubia používaného na odvádzanie dymu a pary z iných spotrebičov (systémy centrálného vykurovania, termosifóny, ohrievače vody a pod.).
 - Nedodržanie môže viesť k spätnému toku spaľovacích plynov, čo môže spôsobiť riziko otravy oxidom uhoľnatým alebo udusenia.
 - Keď je spotrebič v činnosti spolu s ostatnými spotrebičmi, nesmie maximálne vákuum vytvorené v miestnosti prekročiť 0,04 mbar.
- Čistite filter odsávača pár a pravidelne odstraňujte usadeniny mastnôt, aby sa predišlo riziku požiaru.
 - Ak je poškodený elektrický napájací kábel, musí ho vymeniť výrobca, jeho autorizované servisné stredisko alebo kvalifikovaná osoba, aby sa predišlo ohrozeniu elektrickým prúdom.
 - Ak je spotrebič zapojený priamo do elektrickej siete, elektroinštalácia musí byť vybavená izolačným zariadením, ktoré umožní odpojiť spotrebič od elektrickej siete na všetkých póloch. Celé odpojenie musí byť v súlade s podmienkami pre prepäťovú kategóriu III. Vybíratelné prostriedky musia byť zabudované do pevnej zásuvky v súlade s pravidlami zapojenia.
 - **UPOZORNENIE:** Používajte iba také ochranné kryty varného panela, ktoré navrhol výrobca kuchynského spotrebiča, alebo tie, ktoré výrobca kuchynského spotrebiča uvádza ako vhodné v návode na použitie, alebo ochranné kryty varného panela zahrnuté v spotrebiči. Použitie nevhodných ochranných líšt môže spôsobiť nehody.

2. BEZPEČNOSTNÉ POKYNY

2.1 Installation

VAROVANIE!

Tento spotrebič smie inštalovať iba kvalifikovaný technik.

VAROVANIE!

Hrozí nebezpečenstvo poranenia alebo poškodenia spotrebiča.

- Odstráňte všetky obaly.
- Poškodený spotrebič neinštalujte ani nepoužívajte.
- Podrobné pokyny na montáž nájdete v inštallačnej príručke.
- Dodržiavajte požadovanú minimálnu vzdialenosť od iných spotrebičov a nábytku.
- Pri presúvaní spotrebiča buďte opatrní, pretože je ťažký. Používajte ochranné rukavice a uzavretú obuv.
- Plochy výrezu utesnite tesniacim materiálom, aby ste predišli vyduťiu spôsobenému vlhkosťou.
- Spodnú časť spotrebiča chráňte pred parou a vlhkosťou.
- Spotrebič neinštalujte vedľa dvierok ani pod okno, aby ste predišli spadnutiu horúceho kuchynského riadu zo spotrebiča pri otvorení dvierok alebo okna.
- Neinštalujte spôsobom, ktorý odvádza vzduch do dutiny steny, pokiaľ dutina nie je na tento účel určená.
- Pri inštalácii bez potrubia musí byť výstup ventilátora umiestnený priamo na stene alebo musí byť oddelený prídatnou stenou skrinky, aby sa zabránilo prístupu k lopatkám ventilátora.
- Každý spotrebič má v dolnej časti chladiace ventilátory.
- Ak je spotrebič nainštalovaný nad zásuvkou:
 - Neukladajte malé predmety ani papier, ktoré by mohli poškodiť chladiace ventilátory alebo narušiť funkciu chladiaceho systému.
 - Dodržujte minimálnu vzdialenosť 2 cm medzi dnom spotrebiča a obsahom zásuvky.
- Odoberte prípadné oddelovacie panely inštalované v skrinke pod spotrebičom.

2.2 Elektrické zapojenie

VAROVANIE!

Hrozí nebezpečenstvo požiaru a zásahu elektrickým prúdom.

- Všetky elektrické pripojenia musí vykonať kvalifikovaný elektrikár podľa schémy pripojenia alebo inštallačnej brožúry.
- V prípade inštalácie odsávania a ak je k dispozícii alebo je povinné príslušenstvo (stenový ventil, okenný spínač a/alebo otvárač okna), elektrické pripojenia by mal vykonať kvalifikovaný elektrikár podľa schémy pripojenia alebo inštallačnej brožúry.
- Pred akoukoľvek činnosťou odpojte spotrebič od napájania.
- Uistite sa, že parametre na typovom štítku sú kompatibilné s parametrami elektrickej siete.
- Uvoľnené alebo nesprávne sieťové káble alebo zástrčky môžu viesť k prehriatiu svorky.
- Použite vhodný sieťový kábel.
- Nedovoľte, aby sa sieťový kábel zamotal.
- Uistite sa, že je nainštalovaná ochrana proti úrazu elektrickým prúdom.
- Použite svorku na odľahčenie ťahu na sieťovom kábli.
- Uistite sa, že sa sieťový kábel alebo zástrčka (ak je k dispozícii) nedotýka horúcich povrchov.
- Nepoužívajte viaczásuvkové adaptéry ani predĺžovacie káble.
- Zabráňte poškodeniu sieťovej zástrčky a kábla. Ak je potrebná výmena, musí ju vykonať naše autorizované servis stredisko alebo kvalifikovaný elektrikár.
- Ochrana proti úrazu elektrickým prúdom dielov a izolované diely sa musia bezpečne upevniť a nemali by sa dať odstrániť bez použitia nástrojov.
- Sieťovú zástrčku zapojte do sieťovej zásuvky až na konci inštalácie. Zaisťte prístup k elektrickej sieti po inštalácii.
- Ak je elektrická zásuvka uvoľnená, nepripájajte do nej zástrčku.
- Spotrebič neodpájajte ťahaním za napájací kábel. Vždy ťahajte za sieťovú zástrčku.
- Používajte iba správne rozpájacie zariadenia: ochranné ističe alebo poistky

- (skrutkovacie poistky treba vybrať z držiaka), uzemnenia a stýkače.
- Elektrické inštalácie musia mať odpájacie zariadenie, ktoré odpája spotrebič zo siete na všetkých póloch, so šírkou otvoru kontaktov aspoň 3 mm.

2.3 Použitie

VAROVANIE!

Hrozí nebezpečenstvo poranenia, popálenín alebo zásahu elektrickým prúdom.

- Nemeňte technické parametre spotrebiča.
- Pred prvým použitím odstráňte všetky obaly, štítky a ochrannú fóliu (ak sa používajú).
- Uistite sa, že vetracie otvory nie sú blokové. Vetranie musí pravidelne kontrolovať kvalifikovaná osoba.
- Spotrebič nenechávajte počas prevádzky bez dozoru.
- Po každom použití vypnite varnú zónu.
- Prístroje ani pokrievky z hrcov nekladte na varné zóny, pretože sa môžu zohriať.
- Spotrebič neobsluhujte s mokrymi rukami alebo keď je v kontakte s vodou.
- Spotrebič nepoužívajte ako pracovný alebo skladovací povrch.
- Ak je povrch spotrebiča popraskaný, okamžite ho odpojte od napájania, aby ste zásahu elektrickým prúdom.
- Keď je spotrebič v prevádzke, používateľia s kardiostimulátorom musia udržiavať vzdialenosť od indukčných varných zón minimálne 30 cm.
- Jedlo vkladajte do horúceho oleja opatrne, pretože môže vystreknuť.
- Nikdy nepoužívajte otvorený plameň, keď je odsávač pár v prevádzke.
- Nepoužívajte hliníkovú fóliu ani iné materiály medzi varnou plochou a kuchynským riadom, pokiaľ výrobca tohto spotrebiča neurčí inak.
- Používajte len príslušenstvo odporúčané výrobcom pre tento spotrebič.

VAROVANIE!

Hrozí nebezpečenstvo požiaru a výbuchu.

- Zahriate tuky a oleje môžu uvoľňovať horľavé výpary. Udržujte dostatočnú vzdialenosť medzi ohňom a teplými predmetmi.
- Výpary z horúceho oleja môžu spôsobiť samovznietenie.
- Použitý olej so zvyškami jedla sa môže pri nižších teplotách vznietiť.

- Horľavé výrobky neumiestňujte do blízkosti spotrebiča.

VAROVANIE!

Hrozí nebezpečenstvo poškodenia spotrebiča.

- Horúci kuchynský riad nenechávajte na ovládacom paneli, aby ste predišli riziku popálenín.
- Na sklenený povrch spotrebiča nekladte horúcu pokrievku varnej nádoby.
- Nenechajte obsah kuchynského riadu vyvrieť.
- Zabráňte pádu predmetov alebo kuchynského riadu na spotrebič, aby ste predišli poškodeniu povrchu.
- Nezapínajte varné zóny s prázdny kuchynským riadom alebo bez kuchynského riadu.
- Nikdy neodstraňujte mriežku ani filter, kým je v prevádzke odsávač pár alebo varný panel.
- Nikdy nepoužívajte otvorený plameň, kým je odsávač pár v prevádzke.
- Nezakrývajte vstup odsávača pár kuchynským riadom.
- Nedotýkajte sa spodnej strany spotrebiča, kým je varný panel alebo odsávač pár v prevádzke.
- Do blízkosti odsávača pár nekladte malé ani ľahké predmety, aby nevzniklo riziko ich zachytenia.
- Kuchynský riad vyrobený z liatiny alebo s poškodeným dnom môže spôsobiť poškrabanie skla/sklokeramiky. Vždy zdvihnite riad, keď ho musíte premiestniť na varnom paneli.
- Informácie o žiarovke/žiarovkách vnútri tohto výrobku a náhradných dieloch osvetlenia, ktoré sa predávajú samostatne: Tieto žiarovky sú navrhnuté tak, aby odolali extrémnym podmienkam v domácich spotrebičoch, ako napr. teplota, vibrácie, vlhkosť, alebo slúžia ako ukazovatele prevádzkového stavu spotrebiča. Nie sú určené na používanie iným spôsobom a nie sú vhodné na osvetlenie priestorov v domácnosti.
- Ak treba dať spotrebič opraviť, obráťte sa na autorizované servisné stredisko. Používajte iba originálne náhradné diely.

2.4 Ošetrovanie a čistenie

- Pravidelne čistite spotrebič, aby ste zabránili poškodeniu povrchu.
- Pred čistením spotrebiča ho vypnite a nechajte vychladnúť.

- Spotrebič čistite teplou vodou a vlhkou mäkkou handričkou. Používajte iba neutrálne čistiace prostriedky. Pokiaľ nie je uvedené inak, nepoužívajte abrazívne čistiace prostriedky, drôtenky, rozpúšťadlá ani kovové predmety.

- Informácie o spôsobe likvidácie spotrebiča získate na mestskom alebo obecnom úrade.
- Spotrebič odpojte od hlavného napájania, potom elektrický kábel odrežte a zlikvidujte.

2.5 Likvidácia

⚠ VAROVANIE!

Riziko zranenia alebo udusenía.

3. MONTÁŽ

3.1 Pred inštaláciou

Pre ďalšie použitie vyhľadajte typový štítok umiestnený na spodnej strane varného panela a zapíšte si sériové číslo

3.2 Montáž varného panela

ⓘ Rozmery pre inštaláciu a vizuálne pokyny nájdete v inštalčných schémach, ktoré sa nachádzajú na prvých stranách používateľskej príručky.

Pri inštalácii na vrch si pozrite schému **A**. Pri integrovanej inštalácii si pozrite schému **B**.

Podrobné informácie o montáži varného panela nájdete v inštalčnej príručke.

Riadte sa schémou pripojenia varného panela a schémou pripojenia okenného spínača (ak je k dispozícii) uvedenou v inštalčnej príručke a/alebo na štítkoch pod varným panelom.

Iba pre vybrané krajiny: V prípade inštalácie odsávania môže byť potrebný okenný spínač (poradte sa s autorizovaným technikom). Je potrebné ho zakúpiť osobitne, pretože sa nedodáva spolu s varným panelom. Okenný spínač musí nainštalovať autorizovaný technik. Prečítajte si inštalčnú brožúru.

Ak je spotrebič nainštalovaný nad zásuvkou, počas varenia sa vplyvom vetrania varného panela môžu zohriať predmety uložené v zásuvke.

Zostavovanie filtračnej jednotky

Spotrebič sa musí vždy používať so všetkými filtrami určenými pre zvolený režim inštalácie. Pozrite si časť „Výber filtra“. Pred prvým použitím sa uistite, že ste uhlíkové filtre vložili do krytu tak, aby rukoväta boli otočené smerom dovnútra. Po montáži krytu tukového filtra

vložte filter do odsávača pár a mriežku umiestnite na odsávač pár.

3.3 Pripevnenie tesnenia

Inštalácia na povrch

1. Vyčistíte pracovnú dosku okolo vyrezanej oblasti.
2. Pripevníte dodanú 2x6 mm tesniacu pásku na spodný okraj varného panela pozdĺž vonkajšieho okraja sklokeramického. Tesniacu pásku nenatáhuje. Dbajte na to, aby sa konce tesniacej pásky nachádzali v strede jednej strany varného panela.
3. Pri strihaní tesniacej pásky ponechajte niekoľko milimetrov navyše. Spojte oba konce tesniacej pásky.

Integrovaná inštalácia

1. Vyčistíte drážky na pracovnej doske.
2. Dodaný tesniaci pásik 3x10 mm rozrežte na štyri pásiky zodpovedajúce dĺžke drážok.
3. Konce pruhov odstrihnite pod uhlom 45°. Mali by presne zapadnúť do rohov drážky.
4. K drážkam pripevníte prúžky. Pásky nenatáhuje. Neohýbajte konce pásov jeden nad druhým.

Po montáži varného panela utesnite zvyšnú medzeru medzi sklokeramikou a pracovnou doskou silikónom. Uistite sa, že sa silikón nedostal pod sklokeramiku.

3.4 Pripájací kábel

⚠ VAROVANIE!

Všetky práce súvisiace so zapojením do elektrickej siete musí vykonať kvalifikovaný elektrikár.

- Varný panel sa dodáva s pripájacím káblom
- Pri výmene poškodeného sieťového kábla použite kábel typu H05VV-F, ktorý odolá teplote 70 °C alebo vyššej.
- Je zakázané pripájať pomocou kontaktných konektorov, vŕtania alebo spájkovania koncov vodičov, ako aj pripájať kábel bez koncovkej objímky kábla.
- Kontaktujte miestne autorizované servisné stredisko. Výmenu pripájacieho kábla môže vykonať iba kvalifikovaný elektrikár.

Jednofázové pripojenie

1. Odstráňte koncovku kábla z čierneho a hnedého drôtu.
2. Odstráňte časť izolácie z hnedého a čierneho konca kábla.
3. Spojte konce čierneho a hnedého kábla.
4. Na každý koniec vodiča nasuňte novú koncovku vodiča (vyžaduje sa špeciálny nástroj).

Pripojenie NL

1. Odstráňte koncovku kábla z modrých žíl.
2. Odstráňte časť izolácie z modrých koncov kábla.
3. Na každý koniec vodiča nasuňte novú koncovku vodiča (vyžaduje sa špeciálny nástroj).

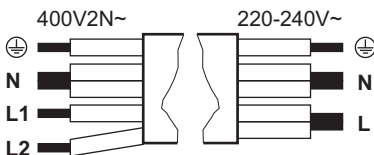

Jednofázové pripojenie: 220 - 240 V~ 5x1,5 mm ²	Dvojfázové pripojenie: 400 V2N~ 5x1,5 mm ² alebo 4x2,5 mm ²
--	---

⊕ Zelený – žltý Zelený – žltý ⊕

Jednofázové pripojenie: 220 - 240 V~ 5x1,5 mm ²	Dvojfázové pripojenie: 400 V2N~ 5x1,5 mm ² alebo 4x2,5 mm ²
--	---

N	Modrý a modrý	Modrý a modrý	N
L	Čierny a hnedý	Čierny	L1
		Hnedý	L2

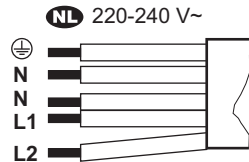

NL 220 - 240 V (5x1,5 mm²)

⊕	Zelený – žltý
N	Modrý a modrý
L1	Čierny
L2	Hnedý

3.5 Obmedzenie napájania

Obmedzenie napájania určuje, koľko celkovej energie používa varný panel, v rámci limitov poistiek domovej inštalácie. Varný panel je predvolene nastavený na najvyššiu možnú úroveň výkonu. Dbajte na to, aby zvolený výkon vyhovoval poistkám v domových rozvodoch.

Zníženie alebo zvýšenie úrovne výkonu:

1. Prejdite do ponuky: pridržte 3 sekundy tlačidlo . Potom stlačte a podržte tlačidlo .
2. Stlačte tlačidlo , kým sa nezobrazí P.
3. Stlačte tlačidlo 4 alebo 6 na ovládacom paneli, aby ste mohli prechádzať medzi nastaveniami.
4. Ak chcete odísť, stlačte tlačidlo .

Úrovně výkonu:

P73 – 7350 W, P15 – 1500 W, P20 – 2000 W, P25 – 2500 W, P30 – 3000 W, P35 – 3500 W, P40 – 4000 W, P45 – 4500 W, P50 – 5000 W, P60 – 6000 W

4. PRED PRVÝM POUŽITÍM

4.1 Výber filtra

Pred prvým použitím sa uistite, že ste nastavili správny typ filtra na základe režimu inštalácie. Pozrite si časť „Štruktúra ponuky“.

Režim recirkulácie: uhľikový filter (v kombinácii s tukovým filtrom)

Uhlíkové filtre obsahujúce aktívnu penu neutralizujú dym a zápachy z varenia. Môžete si vybrať medzi:

- **OdourClean STANDARD** (biele, jednorazové)
- **OdourClean PLUS** (čierna, regenerovateľná)

Ak chcete spotrebič používať v režime recirkulácie, obráťte sa na autorizovaného technika, ktorý upraví inštaláciu. Prejdite do nastavení používateľa a zapnite upozornenie na uhľikový filter výberom možnosti F a potom Zap.. Potom vyberte jeden z filtrov:

- **OdourClean STANDARD:** Vyberte Ft a potom 2.

- **OdourClean PLUS:** Vyberte Ft a potom 1.

Režim odsávania: tukový filter

Tukové filtre zachytávajú masť, olej a zvyšky jedla a zabraňujú ich vniknutiu do systému odsávača pár.

Ak chcete spotrebič používať v režime odsávania, obráťte sa na autorizovaného technika, ktorý upraví inštaláciu. Potom prejdite do nastavení používateľa a vypnite upozornenie na uhľikový filter výberom možnosti F a potom Vyp..

① Režim odsávania môže ovplyvniť tlak vzduchu v miestnosti, a preto vyžaduje riadne vetranie, aby sa zabránilo spätnému toku spalín z iných spotrebičov. Uistite sa, že inštalčné prostredie spĺňa dodané bezpečnostné pokyny.

5. OPIS VÝROBKU

5.1 Prehľad výrobku

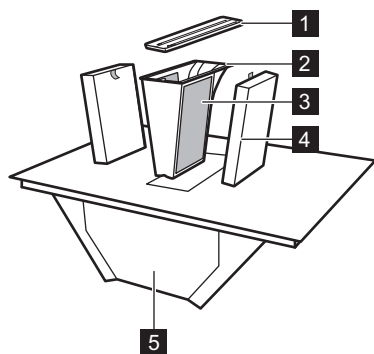

- 1 Mriežka
- 2 Kryt tukového filtra
- 3 Tukový filter (nevyberateľný)
- 4 Uhľikový filter
- 5 Odkvapkávacia tácka

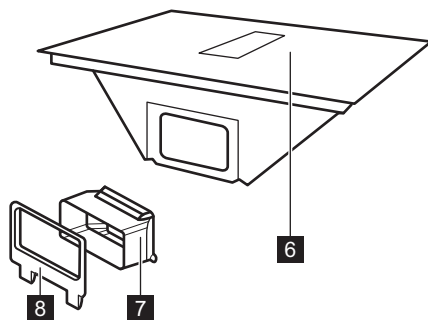

- 8 Upevňovač vzduchového potrubia na zadnú stenu

5.2 Rozloženie varnej plochy

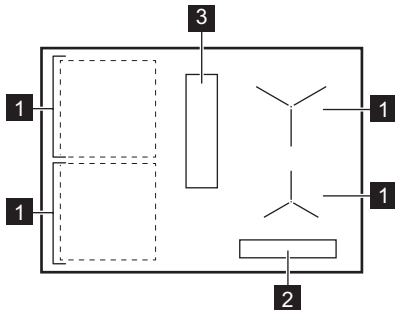

- 1 Indukčná varná zóna
- 2 Ovládací panel
- 3 Odsávač pár

5.3 Symboly na ovládacom paneli a displeji

Symbol/indikátor

- | | |
|--|-------------------|
| | Zap. / Vyp. |
| | Volič varnej zóny |

Symbol/indikátor

	Prestávka
	Časovač
	Bridge
	Precise Heat
	Heat Assist
	Automatický režim odsávača pár
	Manuálny režim odsávača pár
	Breeze
	PowerBoost
	Blokovanie/Detská poistka
	E + číslca Došlo k poruche.
	Filter je potrebné očistiť alebo vymeniť.
	OptiHeat Control

6. KAŽDODENNÉ POUŽÍVANIE

6.1 Používanie odsávača pár

Stlačením a podržaním zapnete alebo vypnete varný panel. Stlačením príslušného symbolu vyberte varnú zónu. Riad položte na varnú zónu a pomocou ovládacej lišty nastavte nastavenie ohrevu. Ak chcete deaktivovať vybranú varnú zónu, stlačte 0.

Precise Heat

Môžete aktivovať polovičné úrovne ohrevu na presnejšiu kontrolu teploty varných zón. Nastavte úroveň ohrevu a stlačte . Aktuálne nastavenie ohrevu sa zníži o 0.5. Nad sa objaví indikátor. Na deaktiváciu stlačte tlačidlo .

6.2 Kuchynský riad

Dno kuchynského riadu by malo byť čo najhrubšie a najplochšie. Pred umiestnením riadu na varný panel očistite varný panel a nechajte ho vysušiť. Riad neposúvajte ani nešúchajte po okrajoch a rohoch skla, aby nedošlo

k odlupovaniu alebo poškodeniu povrchu. Na ovládací panel nekladte horúci riad, aby nedošlo k poškodeniu elektronických častí.

Uistite sa, že riad je kompatibilný s indukciou (t. j. magnet príle k jeho dnu). Na zaistenie optimálneho prenosu tepla používajte riad s priemerom dna podobným veľkosti varnej zóny. Kuchynský riad s menším priemerom sa môže ohrievať pomalšie, zatiaľ čo riad s väčším priemerom sa môže prehriať a poškodiť ovládací panel.

Materiál kuchynského riadu

- **vhodný:** liatina, oceľ, smaltovaná oceľ, nehrdzavejúca oceľ, viacvrstvé dno (so správnym označením od výrobcu).
- **nevhodný:** hliník, meď, mosadz, sklo, keramika, porcelán.

Zvuky počas prevádzky

Hluk sa môže líšiť v závislosti od materiálu riadu a aktuálnych nastavení ohrevu. Zvuky sú normálne a neznamenajú žiadnu poruchu.

- praskanie: kuchynský riad je vyrobený z rôznych materiálov (sendvičová štruktúra),
- pískavý zvuk: je aktivované vysoké nastavenie ohrevu a riad je vyrobený z rôznych materiálov (sendvičová konštrukcia).
- bzučanie: je aktivované nastavenie vysokého ohrevu.
- kliknutie: dochádza k elektrickému prepnutiu.
- syčanie, bzučanie: chladiaci ventilátor je v prevádzke.
- rytmický zvuk: detekovaný kuchynský riad.

6.3 Detekcia hrnca

Táto funkcia indikuje prítomnosť kuchynského riadu na varnom paneli a deaktivuje varné zóny, ak sa počas varenia nezistí žiadny kuchynský riad. 120 sek V prípade zistenia viacerých hrncov varný panel vyberie poslednú aktivovanú varnú zónu.

6.4 Automatické vypínanie

Z bezpečnostných dôvodov sa varný panel za určitých podmienok automaticky vypne (napr. keď sú všetky varné zóny a odsávač par deaktivované, keď po aktivácii nie je zvolené žiadne nastavenie teploty ani rýchlosti ventilátora alebo keď riad vrije na suho).

6.5 OptiHeat Control (3-krokový indikátor zvyškového tepla)

Indikátor signalizuje, že varná zóna je ešte horúca. Pokiaľ je indikátor viditeľný, hrozí nebezpečenstvo popálenia zvyškovým teplom. Indikátor zmizne, keď varná zóna ochladne.

6.6 Správa výkonu

Pokiaľ varný panel dosiahne maximálny dostupný výkon, výkon jednotlivých varných zón sa automaticky zníži, aby sa chránili poistky domácej elektrickej inštalácie. Pri varných zónach so zníženým výkonom bude ovládací panel blikať a zobrazí maximálne možné varné stupne.



6.7 P PowerBoost

Ak chcete aktivovať maximálne nastavenie ohrevu na obmedzený čas. Môžete ju použiť na rýchlejšie zovretie vody.

Aktivujte stlačením **P**. Po uplynutí času sa varná zóna vráti na najvyššie nastavenie ohrevu. Ak chcete danú funkciu deaktivovať, zmeňte nastavenie ohrevu.

6.8 Časovač odpočítavania

Na určenie, ako dlho by mala fungovať varná zóna.



Nastavte ohrev na varnej zóne a stlačte . Nastavte čas postupným stláčaním čísiel nastavenia ohrevu. Počkajte niekoľko sekúnd alebo potvrdte . Ak chcete zrušiť časovač, nastavte ho na 0 h 00 min. Keď vyprší nastavený čas, varná zóna sa deaktivuje.

6.9 Heat Assist

Táto funkcia pomáha variť alebo uchovať teplé jedlo pomocou prednastavených nízkych až stredných úrovní ohrevu:

- Úroveň I – roztopiť a uchovať teplé (nastavenie ohrevu 1)
- Úroveň II – pomaly variť (nastavenie ohrevu 5)
- Úroveň III – piecť na panvici (nastavenie ohrevu 7)

Túto funkciu môžete aktivovať len vtedy, ak najskôr vyberiete varnú zónu. Prepnutie zón nemá vplyv na aktívnu funkciu Heat Assist v inej zóne.

1. Funkciu aktivujete stlačením tlačidla .
2. Znova stlačte tlačidlo , aby ste mohli prechádzať medzi úrovňami.

Na deaktiváciu stlačte tlačidlo , kým sa na displeji nezobrazí „0“ alebo vyberte ľubovoľné nastavenie ohrevu.

V závislosti od použitého riadu môže byť potrebné manuálne nastaviť úroveň ohrevu.

6.10 || Prestávka

Táto funkcia nastaví všetky zapnuté varné zóny na najnižšie nastavenie ohrevu.



Keď odsávač pár funguje v manuálnom režime, rýchlosť ventilátora sa zníži na 1. V automatickom režime sa rýchlosť ventilátora nemení.

Funkcia nezastaví žiadne aktívne časovače. Ak chcete zapnúť/vypnúť danú funkciu, stlačte **||**.

6.11 Blokovanie/Detská poistka

Zamknutie/odmknutie ovládacieho panela podľa potreby.

Ak chcete počas varenia krátko uzamknúť ovládací panel: raz stlačte . Opätovným stlačením ho odomknete. Aby ste predišli náhodnému spusteniu varného panela: stlačte a

podržte  po dobu 3 sek, kým sa všetky zóny deaktivujú, potom vypnite varný panel. Po vypnutí varného panela funkcia zostane aktívna. Ak chcete funkciu deaktivovať, zapnite varný panel, stlačte a podržte tlačidlo  po dobu 3 seka vypnite varný panel.

6.12 Bridge

Prepojenie dvoch bočných varných zón, aby fungovali ako jedna. Môžete to použiť pri varení vo veľkých riadoch (napr. plancha). Uistite sa, že riad pokrýva stred oboch varných zón. Ak je riad umiestnený medzi stredmi zón, funkcia sa neaktivuje.

1. Upravte nastavenie ohrevu pre jednu zo zón.
2. Stlačte tlačidlo .
3. Podľa potreby zmeňte nastavenie ohrevu.

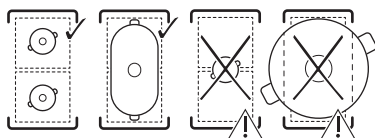

Ak chcete danú funkciu vypnúť, stlačte .



6.13 Funkcie odsávača pár

Manuálny režim

Odsávač pár môže pracovať vtedy, keď je varný panel zapnutý alebo vypnutý. Manuálne režim ponúka štyri rýchlosti ventilátora: 1-3 a **b** (boost, intenzívne nastavenie).

1. Stlačením  zapnete odsávač pár.
2. Opakovaným stláčaním  upravte rýchlosť ventilátora. Na displeji sa zobrazí aktuálne nastavenie.

Ak chcete deaktivovať funkciu, opakovane stláčajte tlačidlo .

Automatické režimy

Odsávač pár upravuje rýchlosť ventilátora na základe teploty varnej zóny. Automatický režim ponúka štyri voliteľné funkcie rýchlosti ventilátora: h1-h4 (nízka až intenzívna).



1. Ak funkcia nie je predvolene zapnutá, aktivujete ju stlačením tlačidla .
2. Riad položte na varnú zónu a vyberte nastavenie ohrevu.

Na deaktiváciu stlačte tlačidlo .

Ak chcete zmeniť predvolené nastavenie rýchlosti ventilátora (h3), zadajte používateľské nastavenia. Pozrite si časť „Štruktúra ponuky“.

Breeze

Ventilátor pracuje na extra nízkej rýchlosti s minimálnou hladinou hluku, aby odstránil všetky pretrvávajúce pachy.

1. Vypnite varný panel.
2. Stlačte tlačidlo . Časovač nastavený na 60 min a **br** sa zobrazí na displeji.
3. Časovač nastavte stlačením  a úroveň tepla na ovládacom paneli.

Funkcia sa deaktivuje po zastavení časovača. Ak chcete režim deaktivovať manuálne, stlačte tlačidlo .

Cyklus sušenia

Ventilátor pokračuje v prevádzke s minimálnou rýchlosťou po dobu 20 minút po vypnutí varného panela, potom sa automaticky deaktivuje. Táto funkcia odstraňuje pretrvávajúce pachy po varení.

Keď funkcia funguje a zobrazí sa  a zostávajúca doba cyklu. Nie je možné upraviť nastavený čas.

Ak chcete zastaviť danú funkciu, stlačte .



Ak chcete funkciu úplne deaktivovať, zadajte nastavenia používateľa. Pozrite si časť „Štruktúra ponuky“.



 Odporúča sa ponechať funkciu aktivovanú a nechať ju v činnosti bez prerušenia počas celého cyklu.

6.14 Štruktúra ponuky

Symbol	Nastavenie
b	Zvuk
P	Obmedzenie napájania
h	Automatický režim ventilátora
F	Upozornenie uhlíkového filtra
dF	Cyklus sušenia
Ft	OdourClean STANDARD: 2 OdourClean PLUS: 1
E	História alarmov/chýb

Prechod na používateľské nastavenia:

stlačte tlačidlo a podržte . Potom stlačte a podržte tlačidlo . Stlačte tlačidlo .

Navigácia v ponuke: ponuka pozostáva zo symbolu nastavenia a hodnoty. Na navigáciu medzi nastavenia stlačte tlačidlo . Na zmenu nastavenej hodnoty stlačte tlačidlo 4 alebo 6 na prednom časovači. **Opustenie ponuky:** stlačte tlačidlo .

6.15 Tipy na úsporu energie

- Keď zohrievate vodu, použite len také množstvo, aké potrebujete.
- Vždy používajte pokrievky na riad, ak je to možné.

- Zvyškové teplo využite na udržiavanie teploty jedla alebo na jeho roztopenie.
- Keď začnete variť, nastavte ventilátor na nízku úroveň rýchlosti. Po skončení varenia nechajte ventilátor niekoľko minút zapnutý.
- Rýchlosť ventilátora zvýšte iba vtedy, ak sa potrebujete zbaviť veľkého množstva pary alebo dymu.
- Filter čistite pravidelne a v prípade potreby ho vymeňte, aby sa zachovala jeho účinnosť.

Viac informácií nájdete na v časti „Energetická efektívnosť“.

7. PRÍRUČKA VARENIA

Údaje v tabuľke sú len referenčné.

Ohrev	Použite na:	Čas (min)
1	Hotové jedlo uchovávať teplé. Na kuchynský riad položte pokrievku.	podľa potreby
1 - 2	Príprava holandskej omáčky; roztápanie masla, čokolády, želatíny. Z času na čas premiešajte.	5 - 25
2	Tuhnutie nadýchaných omeliet, pečené vajcia. Varte s pokrievkou.	10 - 40
2 - 3	Dusenie ryže a jedlá s mliečnym základom, prihrievanie hotových jedál. Pridajte aspoň dvakrát toľko tekutiny ako ryže, mliečne jedlá v polovici varenia premiešajte.	25 - 50
3 - 4	Dusenie zeleniny, rýb, mäsa. Pridajte niekoľko polievkových lyžíc vody. Počas varenia kontrolujte množstvo vody.	20 - 45
4 - 5	Dusenie zemiakov a inej zeleniny. Hrniec naplňte 1-2 cm vody. Počas varenia kontrolujte množstvo vody. Pokrievku nechajte na hrnci.	20 - 60
4 - 5	Príprava väčších množstiev jedla, dusených jedál a polievok. Až 3 l tekutín a prísad.	60 - 150
6 - 7	Jemné smaženie: rezne, teľacie cordon bleu, kotlety, rissole, klobásy, pečenie, zápražka, vajcia, palacinky, šišky. V prípade potreby obráťte.	podľa potreby
7 - 8	Placky, karé, steaky. V prípade potreby obráťte.	5 - 15
9	Varenie vody, varenie cestovín, príprava mäsa (guláš, ragú), hranolčky.	
P	Varenie veľkého množstva vody. Je aktivovaná funkcia PowerBoost.	

8. OŠETROVANIE A ČISTENIE

8.1 Čistenie varného panela

- Varný panel po každom použití očistite.
- Dbajte na to, aby bola dolná časť kuchynského riadu vždy čistá.

- Nenechajte kuchynský riad vriet' nasucho a nedosiahnite príliš vysoké teploty.
- Nepoužívajte kuchynský riad vyrobený z materiálov nekompatibilných s indukciou. Takéto materiály môžu poškrabať alebo poškodiť povrch varného panela.

- Škrabance alebo tmavé škrvny na sklenenom povrchu neovplyvňujú výkon varného panela.
- Na čistenie skleneného povrchu nepoužívajte nože ani žiadne iné ostré kovové nástroje.
- Odporúčanú škrabku používajte iba ako doplnkový nástroj po štandardnom očistení.
- Počkajte, kým varný panel nevychladne, a povrch vyčistíte vlhkou handričkou s neabrazívnym čistiacim prostriedkom. Po čistení utrite povrch mäkkou handričkou.
- **Okamžite odstráňte:** roztavený plast, plastovú fóliu, soľ, cukor a potraviny s obsahom cukru. Použite škrabku a dávajte pozor, aby ste sa nepopáliili.
- **Odstráňte, keď je varný panel dostatočne vychladený:** nánosy vodného kameňa, vody, tukové škrvny, lesklé kovové sfarbenie. Povrch očistíte podľa vyššie uvedeného postupu. Na odstránenie lesklého kovového zafarbenia použijete mäkkú handričku a roztok vody a octu.

8.2 Čistenie odsávača pár

Mriežka

Mriežka je vyrobená z hliníka. Umyte ho ručne alebo v umývačke riadu a utrite mäkké handrou.

Odkvapkávacia nádoba

Odkvapkávacia nádoba umiestnená pod odsávačom zachytáva kondenzát, ktorý vzniká počas varenia. Nezabudnite miskú pravidelne vyprázdniť.

1. Oboma rukami chyťte spodnú stranu odkvapkávacej nádoby a posuňte ju dopredu. Potom ju opatrne posuňte smerom nadol, aby sa voda nevyliala.

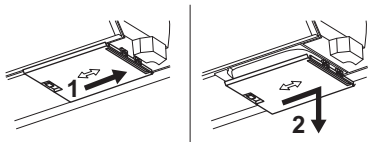

2. Nádobu môžete umývať manuálne (teplou vodou, saponátom a mäkkou handričkou/špongiou) alebo v umývačke riadu (štandardný cyklus).

Ak sa voda alebo iné tekutiny rozlejú vo vnútri odsávacieho systému: vypnite odsávač pár a oblasť dôkladne očistite teplou vodou, vlhkou handričkou alebo špongiou a jemným čistiacim prostriedkom.

8.3 Čistenie filtrov

Filtračná jednotka sa skladá z týchto prvkov: tukové filtre kombinované s krytom tukových filtra **A** a vyberateľné uhlíkové filtre **B**.

ⓘ Spotrebič sa musí vždy používať so všetkými filtermi určenými pre zvolený režim inštalácie. Pozrite si časť „Výber filtra“.

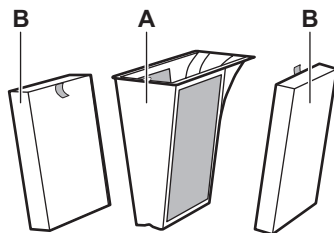

Varný panel obsahuje vstavané počítadlo s upozornením, ktoré vám pripomenie pravidelné čistenie filtra. Upozornenie neblokuje používanie varného panela. Upozornenie zostane zapnuté 30 sekúnd po vypnutí odsávača pár a varného panela.

Tukový filter

- Po 40 hodinách používania sa zobrazí indikátor , ktorý signalizuje, že je čas očistiť filtre.

Uhlíkový filter OdourClean STANDARD

- Po 180 hodinách používania začne indikátor  blikať, čo znamená, že je čas vymeniť filtre.
- Pravidelne kontrolujte úroveň nahromadeného tuku vo filtroch. Vymeňte ich, keď sa zobrazí blikajúci indikátor (približne raz ročne, v závislosti od frekvencie používania) alebo v prípade potreby aj skôr.

Uhlíkový filter OdourClean PLUS

- Po 140 hodinách používania začne indikátor  blikať, čo znamená, že je čas vymeniť filtre.
- Filtre čistite iba vtedy, keď sú viditeľné nahromadené mastnoty.
- Filtre regenerujte iba vtedy, keď sa zobrazí blikajúci indikátor. Maximálny počet cyklov regenerácie je 8. Po uplynutí tejto doby vymeňte filtre.

Demontáž a opätovná montáž filtrov

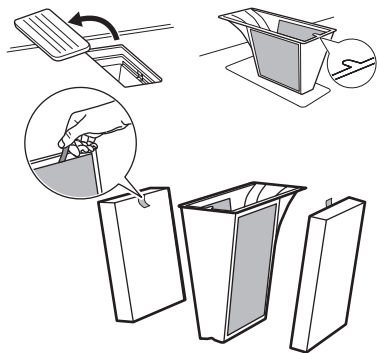

1. Odstráňte mriežku a vyberte kryt filtra.
2. Filtre vyberte uchopením rukovätí.

3. Filtračnú jednotku po vyčistení znovu zmontujte. Uhlíkové filtre vložte do odsávača pár tak, aby rukoväti boli otočené smerom dovnútra. Puzdro tukového filtra vložte späť dovnútra a mriežku nasadte späť.



Čistenie tukových filtrov

1. Filter očistite hneď, ako bude viditeľné nahromadené mastnoty. Kryt tukového filtra s tukovými filtrami opatrne umyte v teplej vode s použitím jemného čistiaceho prostriedku, potom opláchnite teplou vodou. Na odstránenie zvyškov potravín môžete v prípade potreby použiť mäkkú špongiu, mäkkú handričku alebo neabrazívnu čistiacu kefku. Môžete ich umývať v umývačke riadu na štandardnom cykle s iným riadom v rovnakej várke. Prirodzene sa môže vyskytnúť mierne zafarbenie sieťky, ktoré však neovplyvňuje výkon filtra.

2. Filtre nechajte chvíľu vyschnúť pri izbovej teplote.
3. Filtre vložte späť dovnútra. Ak upozornenie  svieti, krátkym stlačením  vynulujte počítadlo.

Čistenie uhlíkových filtrov OdourClean PLUS

1. Filter umyte ručne v teplej vode bez čistiacich prostriedkov. Na odstránenie zvyškov potravín môžete v prípade potreby použiť mäkkú špongiu, mäkkú handričku alebo neabrazívnu čistiacu kefku. Filter tiež môžete umývať v umývačke riadu pri teplote 65-70 °C (pomocou programu dlhšieho ako 90 min) bez čistiacich prostriedkov a bez riadu v rovnakej várke.
2. Filtre nechajte schnúť aspoň 24h pri izbovej teplote.
3. Zmontujte filtračnú jednotku a vložte ju späť do odsávača pár.

Regenerácia uhlíkových filtrov OdourClean PLUS

1. Najskôr vyčistite filtre podľa vyššie uvedených pokynov.
2. Filtre vložte do rúry nastavenej na 100 °C po dobu 120 min a umiestnite ich na stredný drôtený rošt. Použite ohrev bez ventilátora.
3. Zmontujte filtračnú jednotku a vložte ju späť do odsávača pár. Krátkym stlačením tlačidla  vynulujte počítadlo.

9. RIEŠENIE PROBLÉMOV

 Ak nemôžete nájsť riešenie problému nižšie, kontaktujte autorizované servisné stredisko.

Varný panel sa nedá zapnúť ani používať.

- Skontrolujte, či je varný panel správne pripojený k zdroju elektrického napájania.
- Uistite sa, že poruchu spôsobila poisťka. Ak sa poisťka opakovane aktivuje alebo ak počujete neustále pípanie, kontaktujte kvalifikovaného elektrikára, aby skontroloval inštaláciu.
- Uistite sa, že ovládací panel je čistý a nie je zakrytý riadom/cudzími predmetmi.

Varný panel sa po určitom čase sám vypne.

- Toto nie je porucha. V určitých situáciách sa varný panel automaticky vypne, aby sa zachovala bezpečnosť. Prečítajte si časť Automatické vypínanie.

Maximálne nastavenie ohrevu pre jednu z varných zón nie je k dispozícii alebo sa neustále mení medzi dvoma úrovňami.

- Toto nie je porucha. Prečítajte si časť Správa výkonu.
- Znížte stupeň ohrevu ostatných varných zón pripojených do rovnakej fázy.

Ventilátor odsávača pár nefunguje/deaktivuje sa sám.

- Vypnite varný panel a odpojte ho od hlavného napájania. Spotrebič nechajte vychladnúť, potom ho znova zapojte.
- Uistite sa, že miestnosť je dostatočne vetraná. Možno bude potrebné nainštalovať okennú prípojku. Obráťte sa na autorizované servisné stredisko.

 **zobrazuje sa.**

- Čistenie/výmena filtra. Pozrite si časť „Ošetrovanie a čistenie“.

 **a číslica sa objaví.**

- Vypnite varný panel, počkajte niekoľko minút, potom ho znova zapnite. Ak problém pretrváva, kontaktujte autorizované servisné stredisko.

Ovládací panel bliká.

- Použite kuchynský riad s priemerom dna podobným veľkosti varnej zóny.
- Uistite sa, že kuchynský riad je kompatibilný s indukciou.

10. TECHNICKÉ ÚDAJE

10.1 Typový štítok

Model ECC83410CK
 Typ 67 D4A 01 AA
 Indukčná
 Sériové číslo
 ELECTROLUX

Č. výrobku (PNC) 949 599 579 00
 220 – 240 V/400 V 2N, 50 – 60 Hz
 Vyrobené v: Nemecko
 7.35 kW



10.2 Špecifikácia varných zón

Napájanie varných zón sa môže mierne líšiť od údajov uvedených nižšie v závislosti od materiálu a rozmerov riadu.

Varná zóna	Nominálny výkon (max. varný stupeň) [W]	PowerBoost [W]	PowerBoost maximálne trvanie [min]	Priemer kuchynského riadu [mm]
Ľavý predný	2300	3200	10	125 - 210
Ľavý zadný	2300	3200	10	125 - 210
Pravý predný	1400	2500	4	125 - 145
Pravý zadný	1800	2800	10	145 - 180

11. ENERGETICKÁ ÚČINNOSŤ

11.1 informácie o výrobku podľa (EÚ) č. 66/2014

Identifikácia modelu	ECC83410CK	
Typ varného panelu	Vstavaný varný panel	
Počet varných zón	4	
Technológia ohrevu	Indukcia	
Priemer kruhových varných zón (Ø)	Pravý predný Pravý zadný	15,0 cm 18,0 cm
Dĺžka (D) a šírka (Š) neokrúhlej varnej zóny	Ľavý predný	D 22,4 cm Š 21,8 cm
Dĺžka (D) a šírka (Š) neokrúhlej varnej zóny	Ľavý zadný	D 22,4 cm Š 21,8 cm

Spotreba energie na varnú zónu (EC electric cooking)	Ľavý predný	189.1 Wh/kg
	Ľavý zadný	189.1 Wh/kg
	Pravý predný	187.5 Wh/kg
	Pravý zadný	174.6 Wh/kg
Spotreba energie na varný panel (EC electric hob)		185.1 Wh/kg

Spotrebič testovaný podľa noriem: EN IEC 60350-2.

11.2 Požiadavky na informácie podľa (EÚ) č. 2023/826

Spotreba energie v režime Vypnuté	0,3 W
Maximálny čas potrebný na automatické dosiahnutie príslušného režimu nízkeho výkonu	2 min

Spotrebič testovaný podľa noriem: EN 50564.

11.3 Informačný list produktu a informácie o produkte podľa (EÚ) č. 65/2014 a (EÚ) č. 66/2014

Informačný list výrobku podľa (ES) č. 65/2014		
Meno dodávateľa alebo jeho ochranná známka	ELECTROLUX	
Identifikačný kód modelu	ECC83410CK	
Ročná spotreba energie - AEChood	32.7	kWh/rok
Trieda energetickej účinnosti	A+	
Účinnosť dynamiky prúdenia - FDEhood	32.0	
Trieda účinnosti dynamiky prúdenia	A	
Účinnosť osvetlenia - LEhood	-	lx/W
Trieda účinnosti osvetlenia	-	
Účinnosť filtrácie masntôh - GFEhood	85.1	%
Trieda účinnosti filtrácie masntôh	B	
Prietok vzduchu pri minimálnom výkone pri normálnom používaní	270.0	m ³ /h
Prietok vzduchu pri maximálnom výkone pri normálnom používaní	550.0	m ³ /h
Prietok vzduchu pri intenzívnom používaní alebo s posilnením	650.0	m ³ /h
Vážený výkon zvuku A pri minimálnej rýchlosti	50	dB(A) ref pW
Vážený výkon zvuku A pri maximálnej rýchlosti	66	dB(A) ref pW
Vážený výkon zvuku A pri intenzívnom výkone alebo s posilnením	69	dB(A) ref pW
Nameraná spotreba energie v režime vypnutia - Po	0.49	W
Nameraná spotreba energie v pohotovostnom režime - Ps	-	W
Doplňkové informácie podľa (EÚ) č. 66/2014		
Činiteľ prírastku času - f	0.8	
Index energetickej účinnosti - EEIhood	42.6	
Nameraný prietok vzduchu v bode s najvyššou účinnosťou - QBEP	286.7	m ³ /h

Nameraný tlak vzduchu v bode s najvyššou účinnosťou - PBEP	449	Pa
Maximálny prietok vzduchu - Qmax	650.0	m ³ /h
Nameraný elektrický príkon v bode s najvyššou účinnosťou - WBEP	111.9	W
Nominálny výkon systému osvetlenia - WL	-	W
Priemerné osvetlenie vrhané systémom osvetlenia na povrch varnej plochy - Emiddle	-	lx

Spotrebič testovaný podľa noriem: EN IEC 61591, EN IEC 60704-1, EN IEC 60704-2-13, EN 50564.

12. OCHRANA ŽIVOTNÉHO PROSTREDIA

Materiály označené symbolom  Obal vyhodte do príslušných kontajnerov na recykláciu. Chráňte životné prostredie a zdravie ľudí a recyklujte odpad z elektrických a elektronických spotrebičov. Spotrebiče označené sym-

bolom  s komunálnym odpadom. Výrobok odovzdajte v miestnom recyklačnom zariadení alebo sa obráťte na obecný alebo mestský úrad.



701137109-A-082026